

Plan wynagrodzeń dla Icing On The Cake (IOC)

Są dwa rodzaje wynagrodzeń w planie IOC: Bonus Planu IOC (Uni-Level) i Bonus Udziałowy.

1. Uni-Level Bonus (5 – 15%)

Bonus Uni-Level będzie wyliczany od **1. do 11. poziomu NOWYCH** członków typu iMember na podstawie następującej formuły:

Poziom iMember	Bonus
1	iSV x 15%
2	iSV x 10%
3	iSV x 5%
4	iSV x 5%
5	iSV x 5%
6	iSV x 5%
7	iSV x 5%
8	iSV x 5%
9	iSV x 5%
10	iSV x 5%
11	iSV x 5%

• Zasady Bonusu Uni-Level

1. By być uprawnionym do bonusu, iMember powinien mieć jakiegoś partnera pod sobą (*downline*, już istniejącego lub nowego) z poziomów od 1 do 11, który dołączy do IOC.

2. Każdy iMember może nabywać więcej niż jeden iPackage, na następujących warunkach:
i) Pierwsze opakowanie musi być umieszczone pod sponsora (*upline*) w istniejącej hierarchii planu marketingowego. Jeśli bezpośredni sponsor nie jest uczestnikiem planu IOC, system automatycznie określi najbliższego sponsora powyżej. Tak samo dzieje się z wartością sprzedaży Uni-Level (iSV) – będzie skompresowana do najbliższego sponsora (*upline*) z poziomów od 1 do 11.

ii) Dla kolejnych zakupionych iPackage (począwszy od 2), iMember może wybrać miejsce dodatkowego opakowania wśród jego własnych specyficznych iCodes, inne niż jego pierwszy iCode. Wszyscy *downlines* w IOC poniżej drugiego iCode powinni być nowymi iMember w danym miesiącu (przed naliczeniem premii IOC), którzy dołączyli jako członkowie DXN po uruchomieniu IOC.

3. Jeśli iMember chce umieścić swego nowego *downline* poniżej jego iCodes, innych niż własny pierwszy iCode, musi zdefiniować iUcode podczas rejestracji IOC. W przeciwnym przypadku system IOC automatycznie umieści wspomnianą nową osobę pod 1. iCode.

4. Hierarchia IOC będzie kompresowana i nie stała w każdym procesie premiowania. Użytkownicy mogą dołączyć z ich własnej pozycji na podstawie istniejącej hierarchii planu marketingowego w każdej chwili kiedy chcą. Hierarchia nie zostanie naruszona, chociaż jego downline dołączył wcześniej.

5. Jeżeli członek nie dołączył do tego planu, premia IOC na podstawie iSV przechodzi na tych uplines, którzy już dołączyli według skompresowanej hierarchii. Jeśli w dowolnym późniejszym etapie ten członek dołącza do planu, otrzyma bonus od swych nowo wstępujących downlines w swojej grupie w późniejszym czasie.

6. W każdym naliczaniu premii od **nowych** iMembers będzie liczona tylko iSV, co oznacza, że iSV wykorzystane do obliczenia premii Uni-Level będą liczone na podstawie całkowitej wartości nowego iMember, który dołączył do IOC w danym miesiącu (miesięczna iSV odcięta).

7. Nie jest potrzebna żadna kwalifikacja ani miesięczne utrzymanie pozycji by mieć uprawnienie do tej premii.

2. Icing Profit Sharing (1.5%)

Fundusz **iPS** będzie gromadzony i wyliczany ze wszystkich **NOWYCH** iMembers na podstawie następującej formuły:

Fundusz iPS = Ogólna ilość Nowych iMembers x wartość iSV x 1.5%

Procent Udziału w Zysku IOC (%) =

Ilość Nowych iMembers (downlines) od poziomu 12.
----- x 100
Ogólna Ilość Nowych iMembers (downlines) każdego uczestniczącego iMember (od poziomu 12.)

Twoje uprawnienie do iPS,

iPS = Fundusz iPS x Procent iPS (%)

• Zasady Udziału w Zysku

1. Wszyscy iMembers którzy mają NOWEGO iMember jako downline od 12 poziomu i dalej będą uprawnieni do udziału w zyskach IOC.

2. Fundusz iPS będzie gromadzony przez wszystkich nowych iMembers, którzy przystąpili w ciągu 6-miesięcznego okresu obrachunkowego. Odpowiednie iSV wszystkich nowych iMember w niższych liniach każdego z uczestniczących iMembers z poziomu 12 i dalej będą liczone i sumowane.

3. Fundusz iPS będzie gromadzony i kończony co 6 miesięcy. Ten fundusz nie będzie przenoszony na następny okres finansowy.

4. Fundusz iPS nowych iMembers (od 12. poziomu dalej) z różnych krajów będzie przeliczony na jedną walutę przed przejściem do obliczeń iPS.

5. iPS będzie wypłacana co 6 miesięcy. DXN może zmienić/przedłużyć okres 6 miesięcy iPS bez uprzedniego komunikowania się i zgody użytkowników.

Przykłady

* Zakładamy że do poniższych obliczeń przyjmujemy schemat europejskiej iPackage (200, iSV 100).

1. Premia Uni-Level (5 – 15%)

Twoje uprawnienia do premii Uni-Level,

Poziom	iSV 100 (Euro)	Obliczenie premii	Premia (Euro)
1	100	15% x 100	15
2	100	10% x 100	10
3	100	5% x 100	5
4	100	5% x 100	5
5	100	5% x 100	5
6	100	5% x 100	5
7	100	5% x 100	5
8	100	5% x 100	5
9	100	5% x 100	5
10	100	5% x 100	5
11	100	5% x 100	5

Przypadek 1:

Jeśli masz 1 linię jak niżej

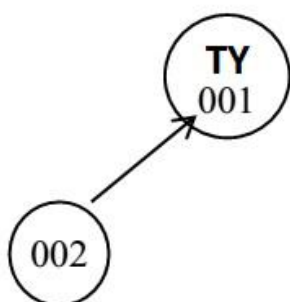

Premia Uni-Level dla iCode : 001

Poziom	Uni-Level	Premia
1	'002	100 iSV x 15%

Zatem,
Twoja premia Uni-Level wynosi EURO 15

Przypadek 2:
 Jeśli masz 2 linie jak niżej:

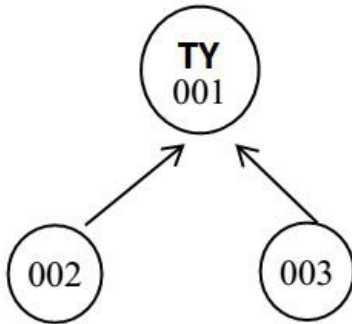

Premia Uni-Level dla iCode : 001

Poziom (Level)	Uni-Level	Premia
1	'002, '003	100 iSV x 15% 100 iSV x 15%

Zatem,
Twoja premia Uni-Level wynosi EURO 15 + EURO 15 = EURO 30

Przypadek 3:

Członkom wolno rezerwować pozycje na podstawie istniejącej hierarchii Planu Marketingowego.

Istniejąca hierarchia Planu Marketingowego.

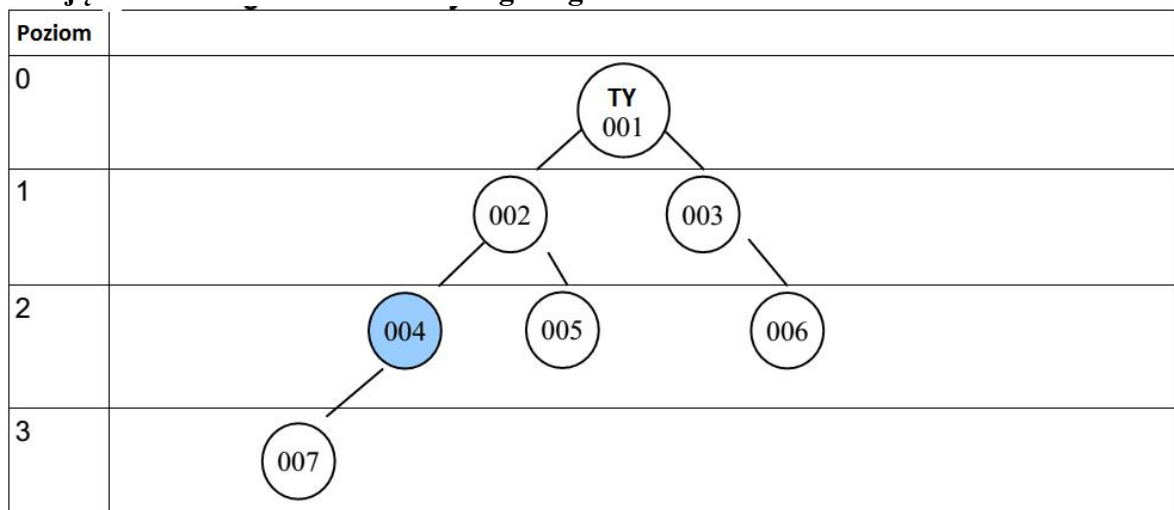

Hierarchia IOC



Tabela 1.0

* = iMember który już dołączył wcześniej do IOC

- 004 który dołącza później może zachować taką samą pozycję jak w istniejącej hierarchii Planu Marketingowego.
- 004 nie jest uprawniony do żadnej premii Uni-Level od 007 jako że 007 dołączył wcześniej.
- TY (001) i 002 jesteście uprawnieni do premii Uni-Level od 004
- Brak wpływu na 003, 005 i 006.

Premia Uni-Level dla iCode : **001**

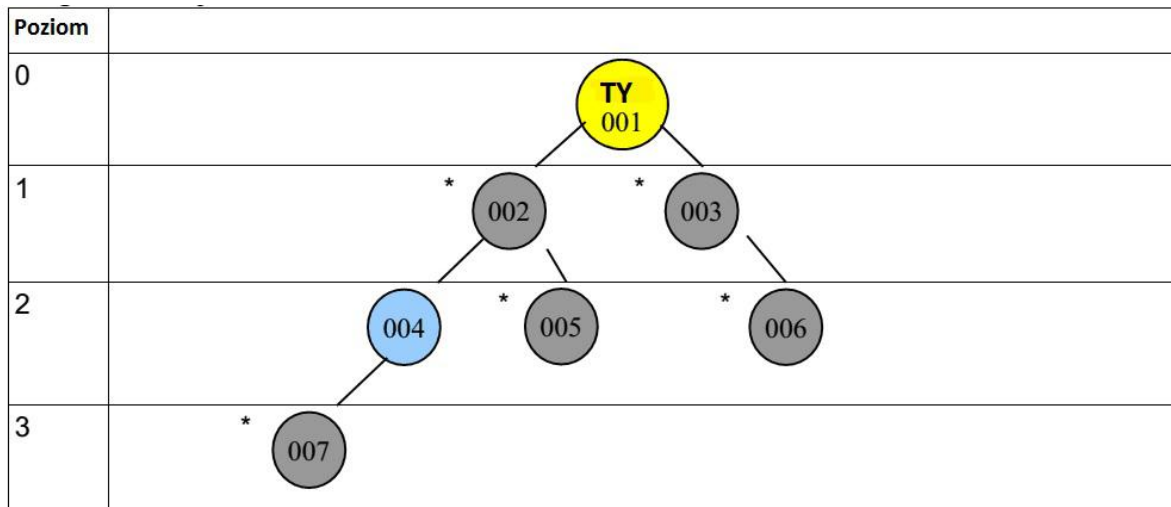
Poziom	Uni-Level	Premia
2	'004	100 iSV x 10%

Premia Uni-Level dla iCode: **002**

Poziom	Uni-Level	Premia
1	'004	100 iSV x 15%

Zatem,

Twoja premia Uni-Level wynosi EURO 10

Premia Uni-Level dla 002 wynosi EURO 15

Przypadek 4:

No carry forward iSV and iSV will be cut off on monthly basis

Nie ma dalszego przeniesienia iSV I iSV będzie ucięte w trybie miesięcznym

Miesiąc 1.

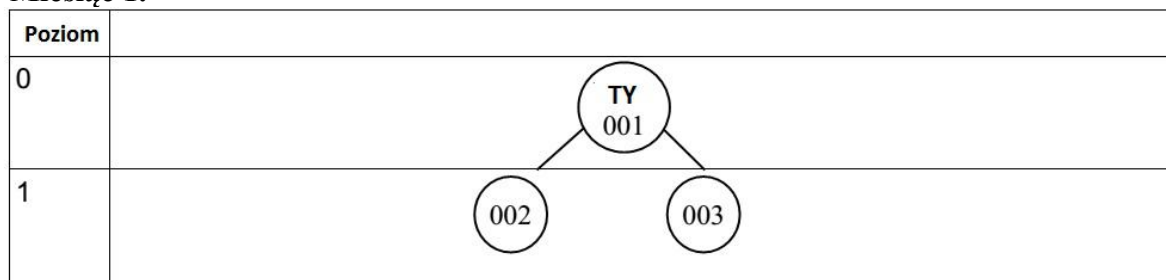

TY masz uprawnienie do premii Uni-Level od 002 i 003.

Premia Uni-Level dla iCode: **001**

Poziom (Level)	Uni-Level	Premia
1	'002, '003	100 iSV x 15% 100 iSV x 15%

Zatem,

Twoja premia Uni-Level wynosi EURO 15 + EURO 15 = EURO 30

Miesiąc 2.

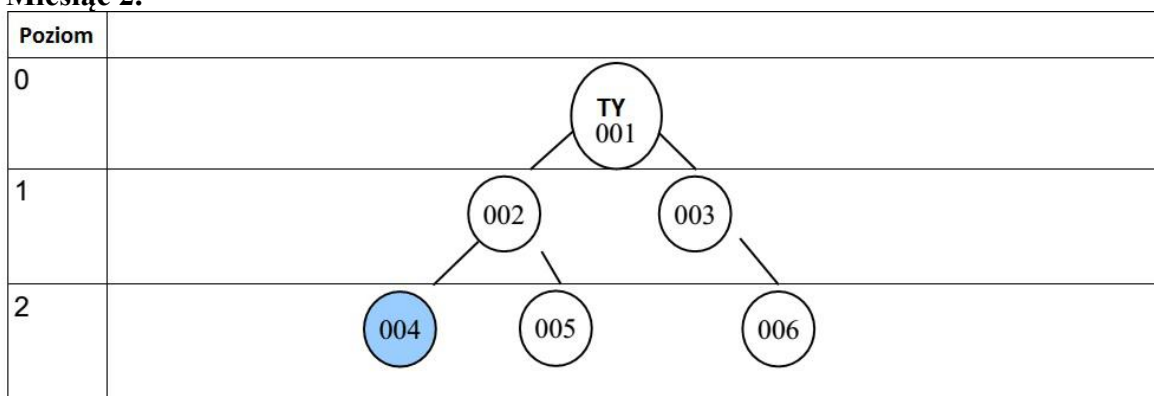

- 002 i 003 nie będą liczeni od nowa w miesiącu 2.
- Tylko 004, 005 i 006 będą liczeni
- 002 ma uprawnienie do premii Uni-Level 1. poziomu od 004 i 005
- 003 będzie uprawniony do premi Uni-Level 1. poziomu od 006
- TY jesteś uprawniony do premii Uni-Level 2. poziomu od 004, 005 i 006

Premia Uni-Level dla iCode: **001**

Poziom (Level)	Uni-Level	Premia
1	-	Bez premii
2	004, 005 and 006	100 iSV x 10% 100 iSV x 10% 100 iSV x 10%

Premia Uni-Level dla iCode: **002**

Poziom (Level)	Uni-Level	Premia
1	004 i 005	100 iSV x 15% 100 iSV x 15%

Premia Uni-Level dla iCode: **003**

Poziom (Level)	Uni-Level	Premia
1	'006	100 iSV x 15%

Zatem,

Twoja premia Uni-Level wynosi EURO 10 + EURO 10 + EURO 10 = EURO 30

Premia Uni-Level dla 002 wynosi EURO 15 + EURO 15 = EURO 30

Premia Uni-Level dla 003 wynosi EURO 15

Przypadek 5:

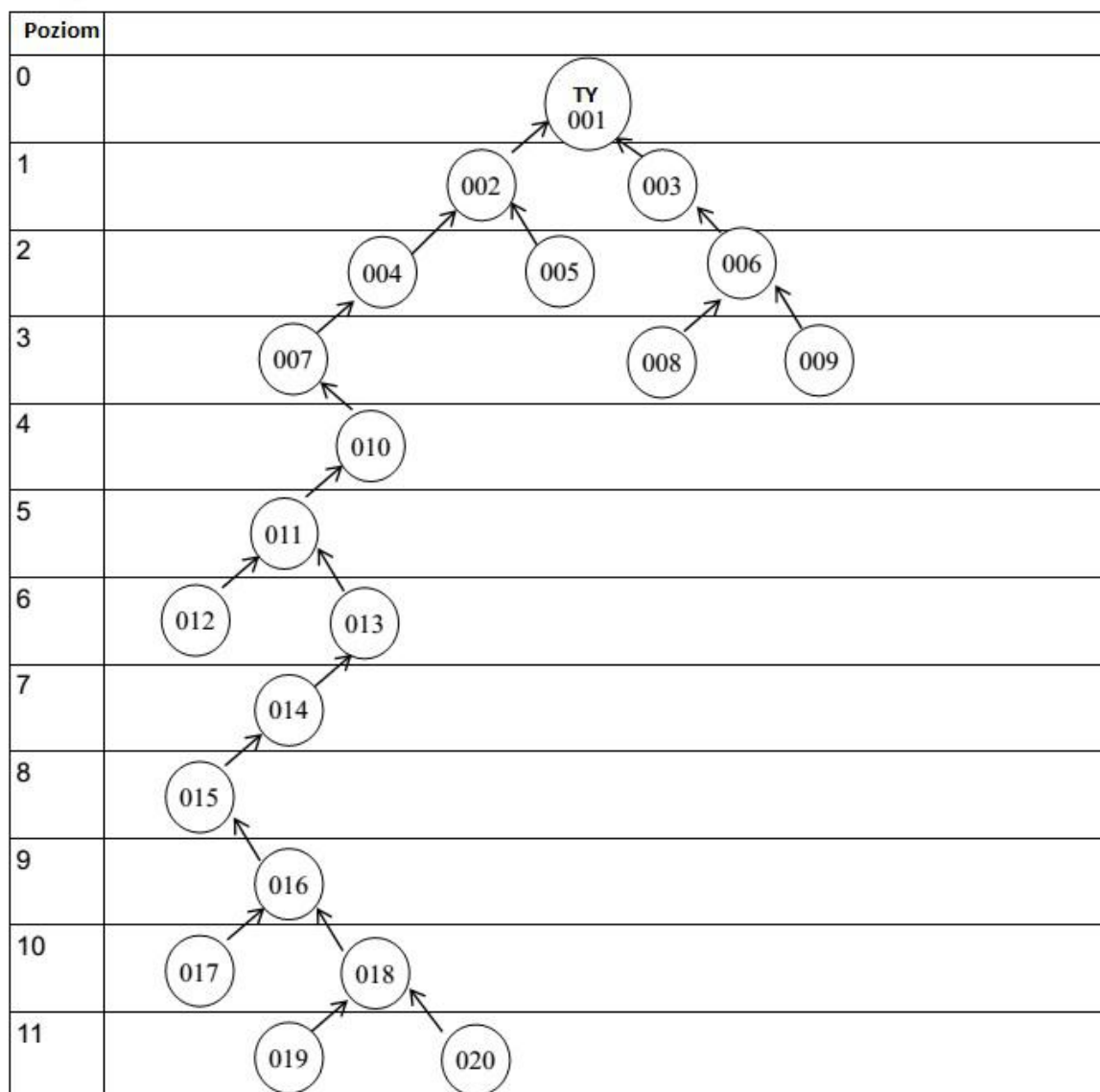

Obliczenie premii Uni-level dla iCode : **001**

1. poziom

Poziom	iCode
1	'002, '003

002 : 100 iSV x 15% = EURO 15

003 : 100 iSV x 15% = EURO 15

2. poziom

Poziom	iCode
2	'004, '005, '006

004 : 100 iSV x 10% = EURO 10
005 : 100 iSV x 10% = EURO 10
006 : 100 iSV x 10% = EURO 10

Poziom od 3 do 11.

Poziom	iCode
3	'007, '008, '009
4	'010
5	'011
6	'012, '013
7	'014
8	'015
9	'016
10	'017, '018
11	'019, '020

007 : 100 iSV x 5% = EURO 5
008 : 100 iSV x 5% = EURO 5
009 : 100 iSV x 5% = EURO 5
010 : 100 iSV x 5% = EURO 5
011 : 100 iSV x 5% = EURO 5
012 : 100 iSV x 5% = EURO 5
013 : 100 iSV x 5% = EURO 5
014 : 100 iSV x 5% = EURO 5
015 : 100 iSV x 5% = EURO 5
016 : 100 iSV x 5% = EURO 5
017 : 100 iSV x 5% = EURO 5
018 : 100 iSV x 5% = EURO 5
019 : 100 iSV x 5% = EURO 5
020 : 100 iSV x 5% = EURO 5

Zatem,

Twoja premia Uni-Level wynosi EURO 130

2. Udział w zysku IOC (1.5%)

Przypadek 1:

Tylko od poziomu 12 (płatne co 6 miesięcy)

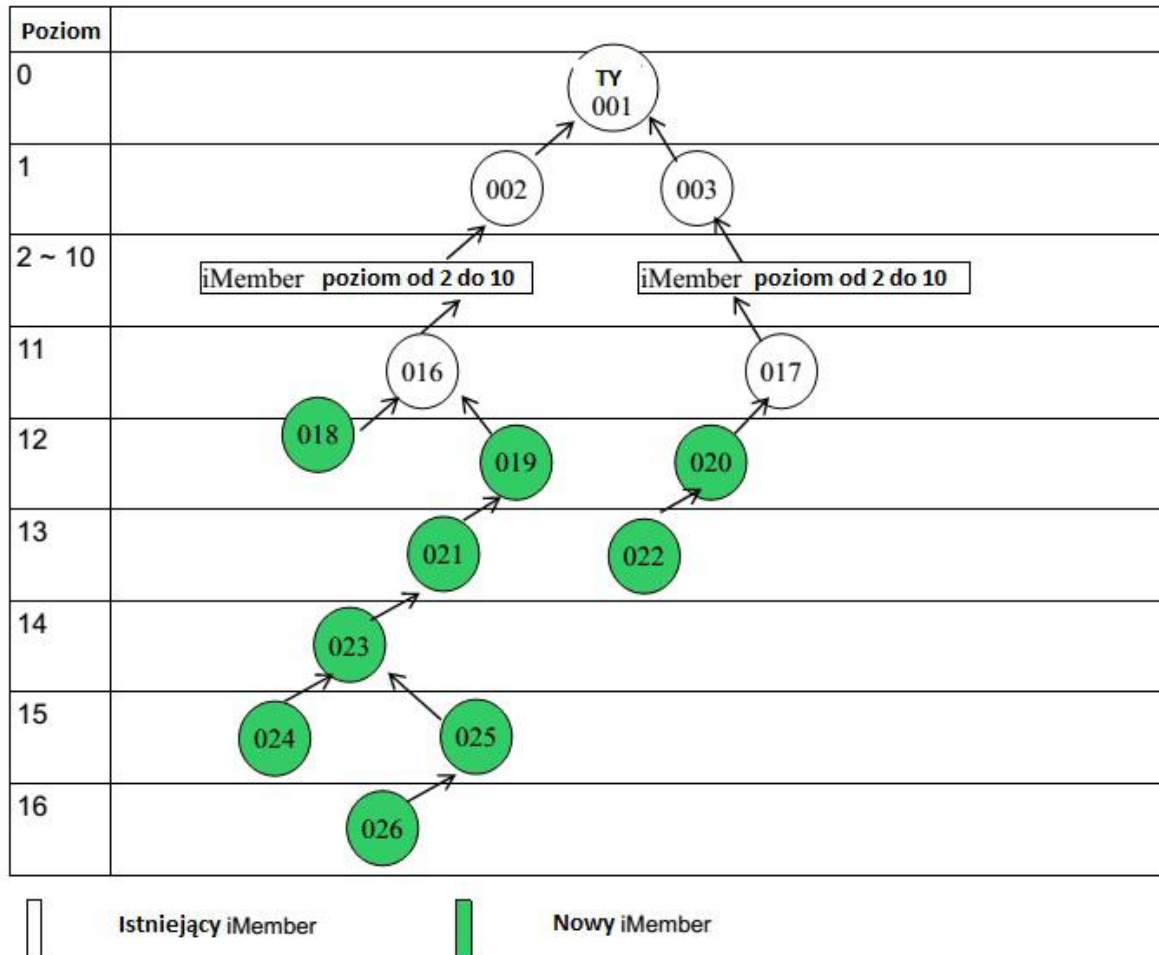

Ogólnie Nowi iMembers, A: (018, 019, 020, 021, 022, 023, 024, 025, 026) = 9

Nowi iMembers w **twojej** linii (downline) od poziomu 12

001: 018, 019, 020, 021, 022, 023, 024, 025, 026

Nowi iMembers (downline) od poziomu 12 dla **002**:

021, 023, 024, 025, 026

Nowi iMembers (downline) od poziomu 12 dla **003**: 022

Nowi iMembers w **twojej** linii (downline) od poziomu 12, **001 (B1)** = 9

Nowi iMembers (downline) od poziomu 12, dla **002 (B2)** = 5

Nowi iMembers (downline) od poziomu 12, dla **003 (B3)** = 1

Fundusz Udziału w Zysku IOC, C= Ogólnie Nowi iMembers x wartość iSV x 1,5%

= A x wartość iSV x 1.5%

= 9 x 100 iSV x 1.5%

= EURO 13.50

Procent Udziału w Zysku IOC (%) =

Ilość Nowych iMembers (downlines) od poziomu 12
----- x 100

Ogólna Ilość Nowych iMembers (downlines) każdego uczestniczącego iMember (od poziomu 12.)

Procentowy udział w zyskach IOC (%)

Dla **CIEBIE, 001 (D1)** = $[B1 / (B1+B2+B3)] \times 100\%$

= $[9 / (9+5+1)] \times 100\%$

= 60 %

Dla **002 (D2)** = $[B2 / (B1+B2+B3)] \times 100\%$

= $[5 / (9+5+1)] \times 100\%$

= 33.33 %

Dla **003 (D3)** = $[B3 / (B1+B2+B3)] \times 100\%$

= $[1 / (9+5+1)] \times 100\%$

= 6.67 %

Przysługujące iPS

Dla **CIEBIE, 001** = Fundusz Podziału Zysku IOC x Procentowy udział w Funduszu (%)

= C x D1

= EURO 13.50 x 60%

= EURO 8.10

Dla **002** = C x D2

= EURO 13.50 x 33.33 %

= EURO 4.50

Dla **003** = C x D3

= EURO 13.50 x 6.67 %

= EURO 0.90

Zatem,

Twój udział w zyskach to EURO 8.10

Udział w zyskach dla 002 to EURO 4.50

Udział w zyskach dla 003 to EURO 0.90