

## **Plán odmeňovania pre IOC plán (Uni-Level)**

K dispozícii sú 2 typy Provízií v IOC pláne, je to Provízia Uni-Level a Provízia z Podielu na zisku.

### **1. Provízia Uni-Level (5 – 15%)**

Uni-Level Provízia bude vypočítaná od 1. do 11. úrovne nových iČlenov v spodnej línii iČlena na základe nasledujúceho vzorca:

<b>Úroveň iČlena</b>	<b>Provízia</b>
1. Úroveň	iSV x 15%
2. Úroveň	iSV x 10%
3. Úroveň	iSV x 5%
4. Úroveň	iSV x 5%
5. Úroveň	iSV x 5%
6. Úroveň	iSV x 5%
7. Úroveň	iSV x 5%
8. Úroveň	iSV x 5%
9. Úroveň	iSV x 5%
10. Úroveň	iSV x 5%
11. Úroveň	iSV x 5%

#### **• Pravidlá Provízie Uni-Level**

1. Pre dosiahnutie nároku na Províziu Uni-Level, iČlen musí mať členov v spodnej línii (existujúcich / nových členov) v 1. až 11. úrovni, ktorí sa pripojili k plánu IOC.
2. Každý iČlen si môže zakúpiť viac ako jeden iBalík za nasledujúcich podmienok:
  - i) prvý iBalík musí byť zakúpený pod hornou líniou, podľa hierarchie existujúceho marketingového plánu. Ak priama horná línia (najbližší člen v hornej línii) nie je pripojená v pláne IOC, bude systém automaticky definovať najbližšiu hornú líniu ako jeho / jej hornú líniu. Rovnako tak Uni-level hodnotu predaja (iSV) bude stlačená na najbližšiu hornú líniu od 1. do 11. úrovne.
  - ii) Pre nasledujúcu kúpu iBalíka (druhý balík a viac), iČlen sa môže rozhodnúť umiestniť ďalší balík pod ktorýkoľvek z jeho vlastných iKódov, iných než jeho prvý iKód. Akékoľvek spodné línie v IOC pod druhým iKódom musia byť noví iČlenovia v danom mesiaci (pred spracovaním IOC bonusov), ktorí sa pripojili ako členovia DXN po začatí IOC.
3. Ak iČlen chce umiestniť jeho / jej nového ičlena pod svoj iKód iný než jeho vlastný prvý iKód, musí definovať iSponzorský kód pri registrácii v IOC pláne. V opačnom prípade IOC systém automaticky umiestni spomínanú dolnú líniu pod prvý iKód.
4. Hierarchia IOC bude stlačená, a zakaždým počas spracovania bonusov nebude

fixovaná. Členovia sa môžu pripojiť na vlastné pozície podľa existujúcej hierarchie marketingového plánu kedykoľvek si želajú. Hierarchia nebude ovplyvnená, aj keď sa jeho člen/-ovia v dolnej línii pripojili skôr.

5. Ak sa člen nepripojil k tomuto plánu, IOC provízia na základe iSV bude postúpená tým členom v hornej línii, ktorí sa už pripojili, v závislosti na stlačenej hierarchii. Ak sa kedykoľvek neskôr tento člen pripojí k tomuto plánu, dostane následne províziu z jeho novo pripojených spodných línii v skupine.

6. Iba iSV od nových iČlenov budú zahrnuté v každom procese spracovania provízií, čo znamená, že iSV použité na výpočet Provízie Uni-Level sa zahrnú na základe údajov tých iČlenov, ktorí sa pripojili k IOC plánu v danom mesiaci (mesačný iSV).

7. Nie je potrebná žiadna kvalifikácia, ani žiadne mesačné udržiavanie nákupu pre dosiahnutie nároku na túto províziu.

## **2. Fond na Podiely na zisku z IOC plánu (1.5%) - IPSF**

Fond na Podiely na zisku z IOC (IPSF) plánu bude vytvorený a vypočítaný zo všetkých nových iČlenov na základe nasledujúceho vzorca:

$$\text{IPSF} = \text{Celkový počet iČlenov} \times \text{iSV hodnota} \times 1.5\%$$

Percento z podielov na zisku z IOC plánu (%) =

$$\frac{\text{Počet nových iČlenov v spodnej línii od 12. Úrovne a ďalej}}{\text{Celkový počet iČlenov v spodnej línii každého zúčastneného iČlena (od 12. Úrovne a ďalej)}} \times 100$$

Váš nárok na podiel na zisku,

$$\text{Podiel na zisku z IOC plánu(iPS)} = \text{IPSF} \times \text{Percento Podielu na zisku z IOC plánu (\%)}$$

### **• Pravidlá Podielov na zisku**

1. Všetci iČlenovia, ktorí majú nových iČlenov v spodnej línii od 12. úrovne ďalej budú mať nárok na províziu z Podielu na zisku z IOC plánu.

2. Fond podielov na zisku z IOC plánu (IPS fond) bude vytvorený zo všetkých nových iČlenov, ktorí sa pripojili v priebehu účtovného obdobia 6 mesiacov. Príslušná iSV všetkých nových iČlenov v spodnej línii každého zúčastneného iČlena od 12. úrovne ďalej sa bude počítať a sčítavať.

3. IPS fond bude vytvorený a uzavretý každých 6 mesiacov. IPS fond nebude prenesený do ďalšieho účtovného obdobia.

4. IPS fond pre nových iČlenov (12. Úroveň a ďalej), z rôznych krajín bude prevedené do jednej štandardnej meny, predtým ako dôjde k výpočtu Podielov na zisku.

5. Podiel na zisku bude vyplatený každých 6 mesiacov. DXN môže zmeniť / predĺžiť 6 mesačnú lehotu bez predchádzajúcej komunikácie a súhlasu členov.

### **Ilustrácie**

*\* Predpokladajme, že Európsky iBalík (schéma 200, iSV 100), bude použitý pre všetky nasledujúce výpočty provízií*

#### **1. Provízia Uni-Level (5 – 15%)**

Váš nárok na Províziu Uni-Level,

<b>Úroveň</b>	<b>iSV 100 (EU)</b>	<b>Kalkulácia Provízie</b>	<b>Provízia (EURO)</b>
1	100	15% x 100	15
2	100	10% x 100	10
3	100	5% x 100	5
4	100	5% x 100	5
5	100	5% x 100	5
6	100	5% x 100	5
7	100	5% x 100	5
8	100	5% x 100	5
9	100	5% x 100	5
10	100	5% x 100	5
11	100	5% x 100	5

#### **Prípad 1:**

Ak máte 1 líniu ako je uvedené nižšie:

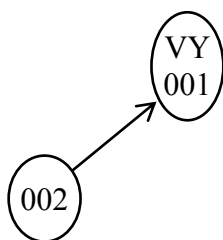

Provízia Uni- level pre Váš iKód: 001

Úroveň	Uni-Level	Provízia
1	'002	100 iSV x 15%

Preto,  
Vaša Provízia Uni.level je 15 EUR.

### Prípád 2:

Ak máte 2 línie, ako je uvedené nižšie:

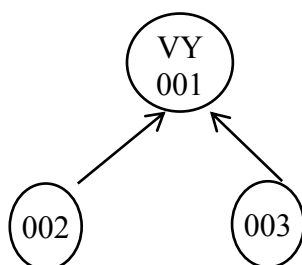

Provízia Uni- Level pre Váš iKód: 001

Úroveň	Uni-Level	Provízia
1	'002, '003	100 iSV x 15% 100 iSV x 15%

Preto,  
Vaša Provízia Uni-Level je 15EUR + 15 EUR = 30 EUR

### Prípád 3:

Členovia si môžu rezervovať pozíciu na základe hierarchie existujúceho marketingového plánu .

Hierarchia existujúceho marketingového plánu

Úroveň	
--------	--

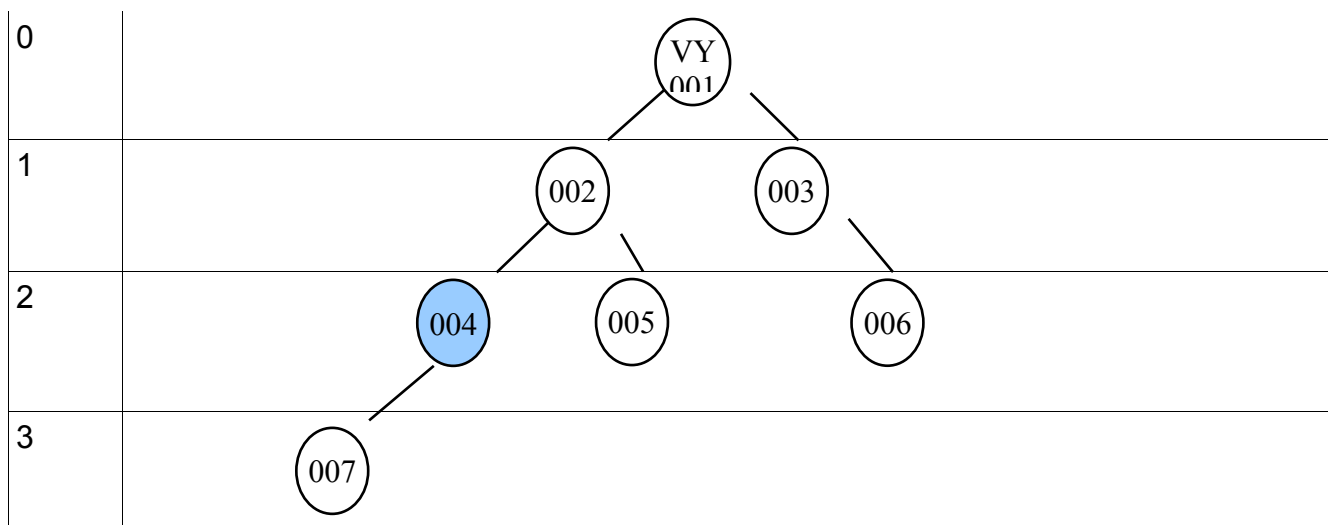

### Hierarchia IOC plánu

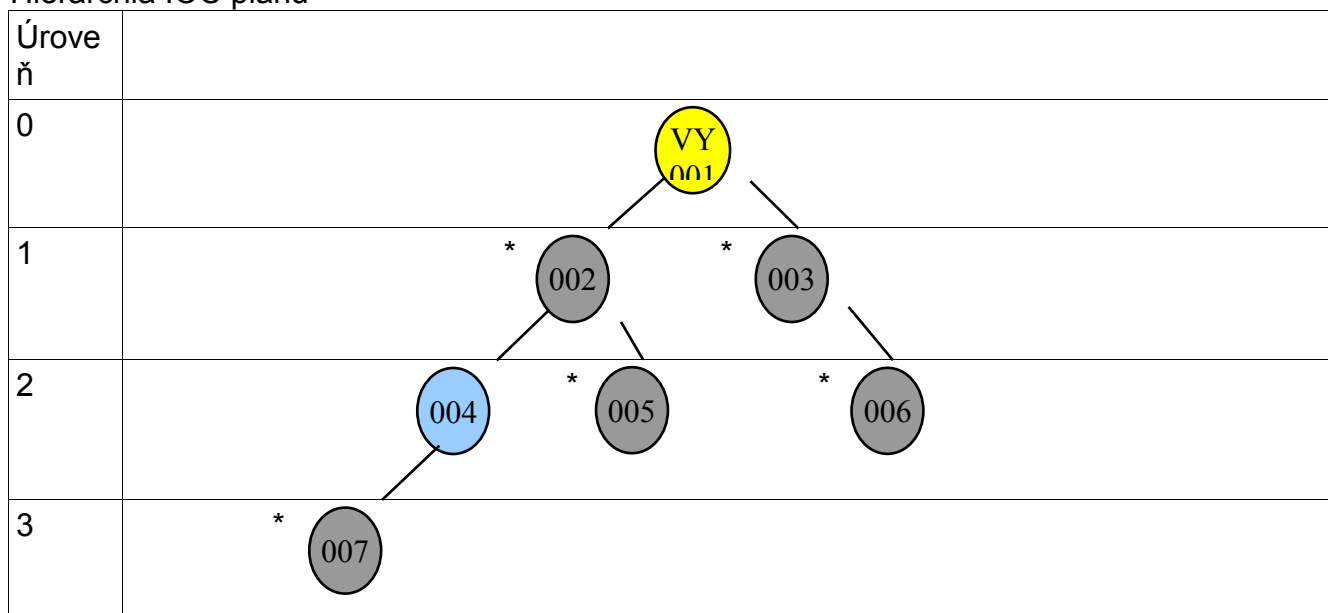

**Tabuľka 1.0**

\* = Člen ktorý sa už pripojil k IOC skôr

- 004 kto sa pripojí neskôr, má dovolené zostať na rovnakej pozícii ako je hierarchia existujúceho marketingového plánu.
- 004 nie je oprávnený na žiadnu Províziu Uni-Level za 007, ktorý sa pripojil skôr
- Vy,, 001 a 002 budete oprávnený pre Províziu Uni-level za 004
- Žiadny vplyv na 003, 005 a 006.

Provízia Uni- Level pre Váš iKód: 001

Úroveň	Uni-Level	Provízia
--------	-----------	----------

2	'004	100 iSV x 10%
---	------	---------------

Provízia Uni- Level pre Váš iKód: 002

Úroveň	Uni-Level	Provízia
1	'004	100 iSV x 15%

Preto,  
Vaša Provízia Uni-Level je 10 EUR  
Provízia Uni-Level pre 002 je 15 EUR.

Prípád 4:

Hodnota iSV je neprenosná a po každom mesiaci bude uzavretá.

**Mesiác 1**

Úroveň	
0	
1	

– Vy, 001 budete oprávnený pre Províziu Uni-Level za 002 a 003

Provízia Uni-Level bonus pre iKód: 001

Úroveň	Uni-Level	Provízia
1	'002, '003	100 iSV x 15% 100 iSV x 15%

Preto,  
Vaša Provízia Uni-level je 15 EUR+ 15 EUR = 30 EUR.

**Mesiác 2**

Úroveň	

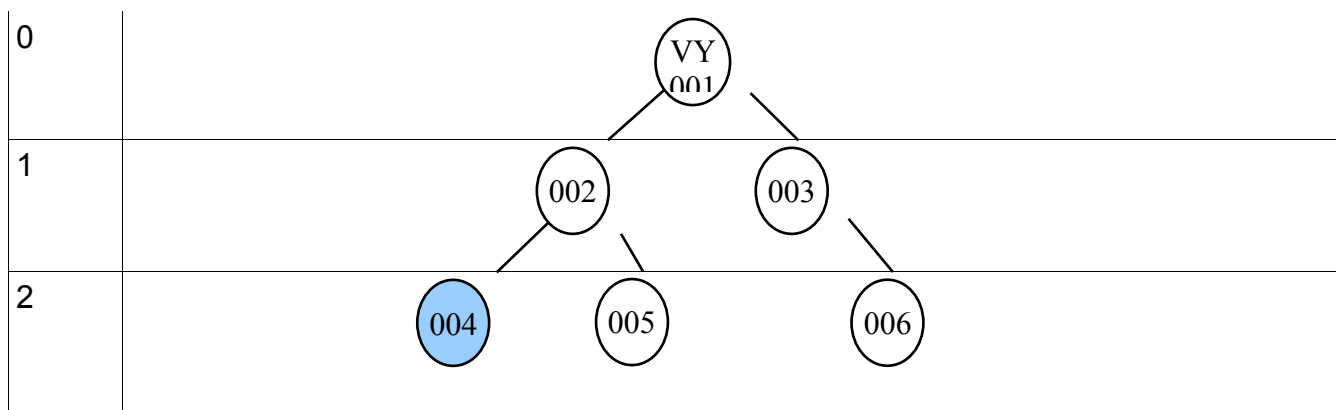

- 002 a 003 nebudú znova zahrnuté v Mesiaci 2 (pre výpočet provízie)
- zahrnuté budú len 004, 005 a 006
- 002 bude oprávnený na 1. stupeň Provízie Uni – Level za 004 a 005
- 003 bude oprávnený na 1. stupeň Provízie Uni – Level za 006
- Vy, 001 budete oprávnený pre 2. stupeň Provízie Uni-Level za 004, 005 a 006

Provízia Uni-level pre iKód: 001

Úroveň	Uni-Level	Provízia
1	-	Žiadna
2	004, 005 a 006	100 iSV x 10% 100 iSV x 10% 100 iSV x 10%

Provízia Uni-Level pre iKód: 002

Úroveň	Uni-Level	Provízia
1	004 a 005	100 iSV x 15% 100 iSV x 15%

Provízia Uni-Level pre iKód: 003

Úroveň	Uni-level	Provízia
1	006	100 iSV x 15%

Preto,

Vaša Provízia Uni-Level je 10 EUR+ 10 EUR + 10 EUR = 30 EUR

Provízia Uni-Level pre 002 je 15 EUR + 15 EUR = 30 EUR

Provízia Uni-Level pre 003 je 15 EUR.

Prípad 5:

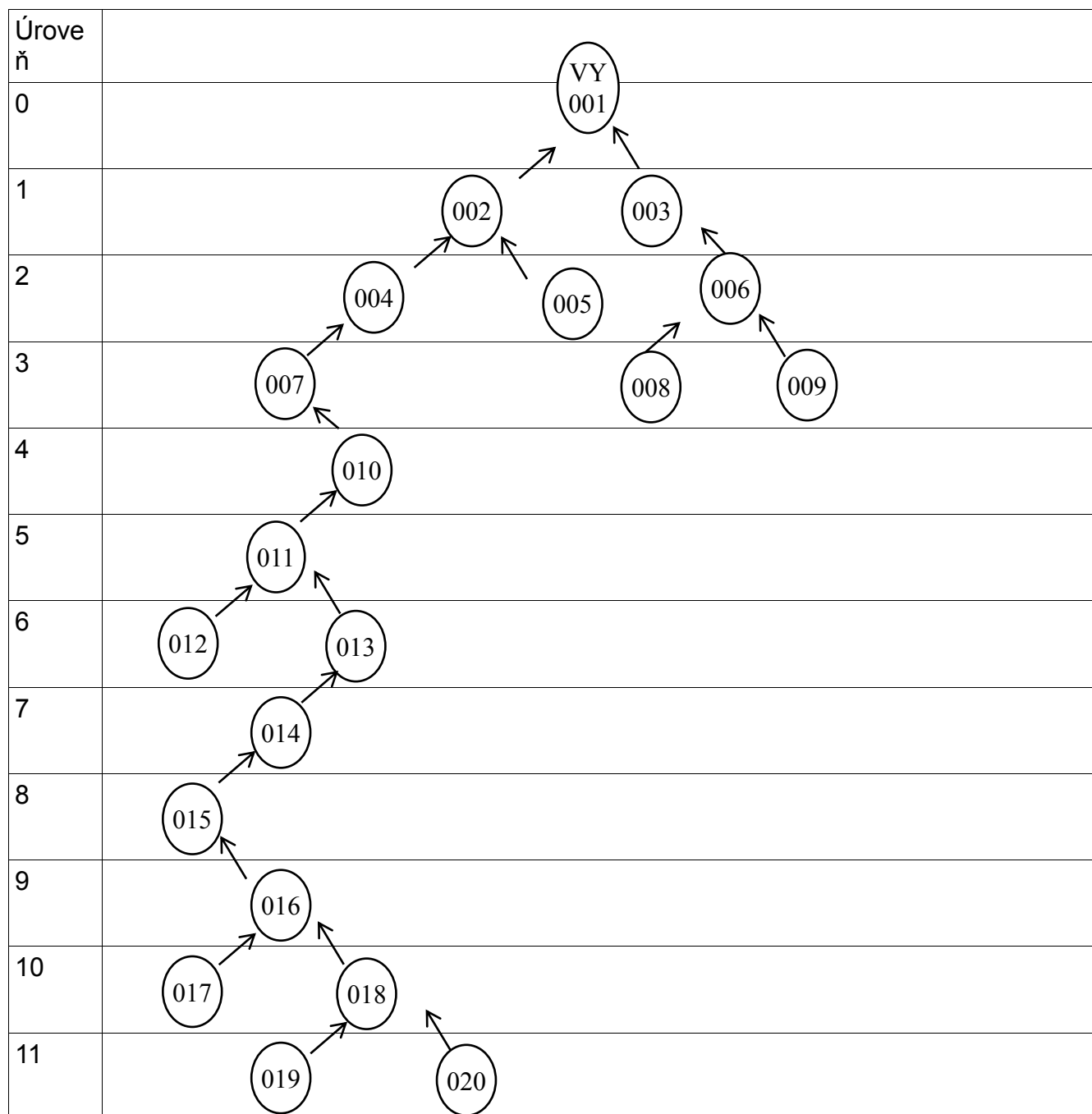

Uni-level Bonus calculation for icode : **001**  
 Kalkulácia Provízie Uni-Level pre iKód: 001

1. úroveň

Úroveň	iKód
1	'002, '003

002 : 100 iSV x 15% = 15 EUR

003 : 100 iSV x 15% = 15 EUR



## 2. úroveň

Úroveň	iKód
2	'004, '005, '006

004 : 100 iSV x 10% = 10 EUR

005 : 100 iSV x 10% = 10 EUR

006 : 100 iSV x 10% = 10 EUR

## 3. až 11. úroveň

Úroveň	iKód
3	'007, '008, '009
4	'010
5	'011
6	'012, '013
7	'014
8	'015
9	'016
10	'017, '018
11	'019, '020

007 : 100 iSV x 5% = 5 EUR

008 : 100 iSV x 5% = 5 EUR

009 : 100 iSV x 5% = 5 EUR

010 : 100 iSV x 5% = 5 EUR

011 : 100 iSV x 5% = 5 EUR

012 : 100 iSV x 5% = 5 EUR

013 : 100 iSV x 5% = 5 EUR

014 : 100 iSV x 5% = 5 EUR

015 : 100 iSV x 5% = 5 EUR

016 : 100 iSV x 5% = 5 EUR

017 : 100 iSV x 5% = 5 EUR

018 : 100 iSV x 5% = 5 EUR

019 : 100 iSV x 5% = 5 EUR

020 : 100 iSV x 5% = 5 EUR

Preto,

Vaša Provízia Uni-Level je 130 EUR

## 2. Podiel na zisku z IOC plánu (1,5%)

Prípád 1:

Len od 12. úrovne ďalej (bude platený každých 6 mesiacov)

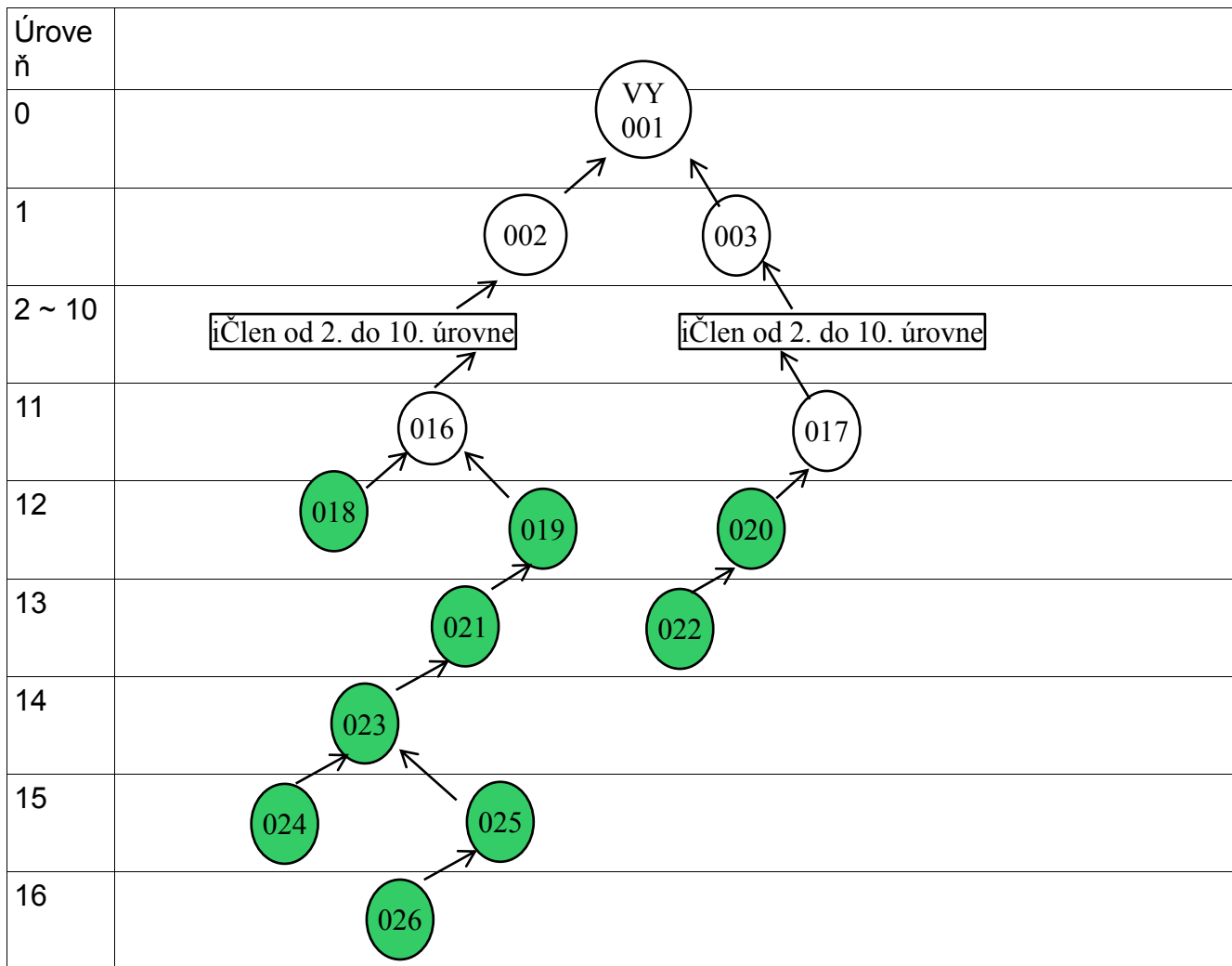

Existujúci iČlen
  Nový iČlen

Celkovo Noví iČlenovia, A: (018, 019, 020, 021, 022, 023, 024, 025, 026) = 9  
 Nový iČlen v spodnej línii od 12. úrovne ďalej pre Vás, 001: 018, 019, 020, 021, 022, 023, 024, 025, 026  
 Nový iČlen v spodnej línii od 12. úrovne ďalej pre 002: 021, 023, 024, 025, 026  
 Nový iČlen v spodnej línii od 12. úrovne ďalej pre 003: 022  
 Nový iČlen v spodnej línii od 12. úrovne ďalej pre Vás, 001 (B1) = 9  
 Nový iČlen v spodnej línii od 12. úrovne ďalej pre 002 (B2) = 5  
 Nový iČlen v spodnej línii od 12. úrovne ďalej pre 003 (B3) = 1  
 Fond IOC (IPSF), C = celkovo noví iČlenovia x iSV hodnota x 1.5%  
 = A x iSV hodnota x 1.5% = 9 x 100 iSV x 1.5%  
 = 13.50 EUR

Percento Podielu na zisku z IOC (%) =

počet nových iČlenov v spodnej línii od 12. úrovne ďalej

----- x 100  
celkový počet nových iČlenov v spodnej línii každého zúčastneného iČlena (od 12. úrovne  
ďalej)

Percento podielu na zisku z IOC plánu v percentách (%)

$$\begin{aligned} \text{Pre Vás, 001 (D1)} &= [B1 / (B1+B2+B3)] \times 100\% \\ &= [9 / (9+5+1)] \times 100\% \\ &= 60 \% \end{aligned}$$

$$\begin{aligned} \text{Pre 002 (D2)} &= [B2 / (B1+B2+B3)] \times 100\% \\ &= [5 / (9+5+1)] \times 100\% \\ &= 33.33 \% \end{aligned}$$

$$\begin{aligned} \text{Pre 003 (D3)} &= [B3 / (B1+B2+B3)] \times 100\% \\ &= [1 / (9+5+1)] \times 100\% \\ &= 6.67 \% \end{aligned}$$

Nárok na podiel zo zisku z IOC plánu

$$\begin{aligned} \text{Pre Vás, 001} &= \text{IPSF} \times \text{percento podielu na zisku z IOC plánu (\%)} \\ &= C \times D1 \\ &= 13.50 \text{ EUR} \times 60\% \\ &= 8.10 \text{ EUR} \end{aligned}$$

$$\begin{aligned} \text{Pre 002} &= C \times D2 \\ &= 13.50 \text{ EUR} \times 33.33 \% \\ &= 4.50 \text{ EUR} \end{aligned}$$

$$\begin{aligned} \text{Pre 003} &= C \times D3 \\ &= 13.50 \text{ EUR} \times 6.67 \% \\ &= 0.90 \text{ EUR} \end{aligned}$$

**Preto,**

Váš podiel na zisku z IOC plánu je 8.10 EUR

Podiel na zisku z IOC plánu pre 002 je 4.50 EUR

Podiel na zisku z IOC plánu pre 003 je 0.90 EUR