



# DXN MARKETING PLAN

# DXN MARKETINGOVÝ PLÁN



DXN INTERNATIONAL CZ s.r.o.  
czech.dxn2u.com



# DXN MARKETINGOVÝ PLÁN

## Definice pojmů

<b>PV</b>	:	Bodová hodnota pro určení kvalifikace a pozice.
<b>SV</b>	:	Hodnota prodeje pro kvalifikaci bonusů a odměn.
<b>Osobní hodnota PV (PPV) / Osobní hodnota SV (PSV)</b>	:	Součet PV/SV z vlastních nákupů v daném měsíci.
<b>PV osobní a Vaší skupiny (PGPV) / SV osobní a Vaší skupiny (PGSV)</b>	:	Součet PV/SV z nákupů distributorů celé Vaší spodní linie (s výjimkou skupinových bodů QSA) a vlastních PPV/PSV v daném měsíci.
<b>PV Diamond skupiny (DGPV) / SV Diamond skupiny (DGSV)</b>	:	Součet PV/SV z nákupů distributorů celé Vaší Diamond skupiny (s výjimkou skupinových bodů QSD) a vlastních PPV/PSV v daném měsíci.
<b>Kvalifikovaný Star Agent (QSA)</b>	:	Každý SA, který v daném měsíci dosáhne 100 PPV a 300 PGPV.
<b>Kvalifikovaný Star Diamant (QSD)</b>	:	Každý Diamond, který se kvalifikuje na 37 % Star skupinového bonusu.
<b>Kvalifikovaný na cestovní seminář</b>	:	Každý distributor na úrovni SA a nebo vyšší, který splní TSIP bodovou kvótu pro daný rok pro účast na „Cestovním motivačním seminář“.

## System odměňování

<b>1) Maloobchodní zisk</b> .....	<b>&gt;15%</b>
<b>2) Provize (71%) a peněžní příspěvky (1 150 EUR)</b>	
a) Skupinový bonus .....	6% - 21%
b) Star skupinový bonus .....	25% - 37%
c) Rozvojový bonus .....	15%
d) Podíl na mezinárodním zisku .....	2%
e) Bonus lídra .....	15%
f) Cestovní motivační seminář .....	2%
g) Jednorázový peněžní příspěvek na mobilní telefon .....	150 EUR
h) Jednorázový peněžní příspěvek na cestovní motivační seminář .....	1 000 EUR

## Pozice

Pozice	Podmínky
Distributor	Zaplacení členského poplatku, věk nad 18 let + 1 sponzor
Star Agent (SA)	Splnění 4 500 PV – spolu za nákupy vlastní a distributorů patřících do úplné spodní linie
Star Ruby (SR)	Sponzorování 3 přímých Star Agentů (SA)
Star Diamond (SD)	6 přímých Star Agentů (SA) + dosažení 37% Star skupinových bonusů
Executive Star Diamond (ESD)	Star Diamond sponzorující 1 Star Diamonda*
Senior Star Diamond (SSD)	Star Diamond sponzorující 2 Star Diamondy*
Executive Senior Star Diamond (ESSD)	Star Diamond sponzorující 3 Star Diamondy*
Double Diamond (DD)	Star Diamond sponzorující 4 Star Diamondy*
Executive Double Diamond (EDD)	Star Diamond sponzorující 5 Star Diamondů*
Triple Diamond (TD)	Star Diamond sponzorující 6 Star Diamondů*
Executive Triple Diamond (ETD)	Star Diamond sponzorující 7 Star Diamondů*
Gold Diamond (GD)	Star Diamond sponzorující 8 Star Diamondů*
Executive Gold Diamond (EGD)	Star Diamond sponzorující 9 Star Diamondů*
Crown Diamond (CD)	Star Diamond sponzorující 10 Star Diamondů*
Executive Crown Diamond (ECD)	Star Diamond sponzorující 11 Star Diamondů*
Senior Crown Diamond (SCD)	Star Diamond sponzorující 12 Star Diamondů*
Executive Senior Crown Diamond (ESCD)	Star Diamond sponzorující 13 Star Diamondů*
Double Crown Diamond (DCD)	Star Diamond sponzorující 14 Star Diamondů*
Executive Double Crown Diamond (EDCD)	Star Diamond sponzorující 15 Star Diamondů*
Triple Crown Diamond (TCD)	Star Diamond sponzorující 16 Star Diamondů*
Executive Triple Crown Diamond (ETCD)	Star Diamond sponzorující 17 Star Diamondů*
Gold Crown Diamond (GCD)	Star Diamond sponzorující 18 Star Diamondů*
Executive Gold Crown Diamond (EGCD)	Star Diamond sponzorující 19 Star Diamondů*
Crown Ambassador (CA)	Star Diamond sponzorující 20 Star Diamondů*

\* s dynamickou kompresí.



## Odměňování v DXN-marketingovém plánu

### 1. Maloobchodní zisk (>15%)

Přímý zisk distributorů v případě, že distributoři prodají nečlenům. Maloobchodní zisk je rozdílem maloobchodní ceny a ceny pro distributora.

### 2. Skupinový bonus (6% - 21%)

*Pro oprávnění na skupinový bonus je potřeba dosáhnout každý měsíc minimálně 100 PPV.*

Akumulované PV skupiny	Bonus
4 500 a více	21% *
3 250	18%
2 000	15%
1 000	12%
300	9%
100	6%

\* Když Star Agent (21%) dosáhne úrovně 100 PPV a 300 PGPV\*, stane se Kvalifikovaným Star Agentem (25%).

### 3. Star skupinový bonus (25% - 37%)

*Pro oprávnění na Star skupinový bonus musíte mít pozici SA a dosáhnout v každém příslušném měsíci minimálně 100 PPV a 300 PGPV\*\* (QSA).*

Počet SA (v 1. generaci)	Počet kvalifikovaných SA linií	DGPV	Bonus
6	-	5 000	37%
	4	2 500 #	
5	-	3 000	35%
	4	2 000	
4	4	-	33%
3	3	-	31%
2	2	-	29%
1	1	-	27%
0	0	-	25%

\*\* PGPV zahrnuje i osobní PV (t.j. 100 PPV a 200 PV ze skupinových PV skupiny, která není QSA)

# Pro pozici SSD a vyšší platí, že pokud je počet QSD vyšší než jeden, pak se dá započítat DGPV od jednoho QSD, s tím důsledkem, že počet QSD se zmenší o jednoho.

#### 4. Rozvojový bonus (15%)

*Pro oprávnění na rozvojový bonus, musíte mít pozici SA a dosáhnout min. 100 PPV a 300 PGPV\*\* (QSA) v každém příslušném měsíci.*

Úroveň kvalifikovaného SA	Bonus
1. úroveň	5%
2. úroveň	4%
3. úroveň	3%
4. úroveň	2%
5. úroveň	1%

\*\* PGPV zahrnuje i osobní PV (t.j. 100 PPV a 200 PV ze skupinových PV skupiny, která není QSA).

#### 5. Podíl na mezinárodním zisku (2%)

*Pro oprávnění na podíl na mezinárodním zisku (IPS), musíte mít pozici Kvalifikovaný Star Diamond (QSD).*

IPS Fond = Základem pro IPS je SV hodnota celkového prodeje firmy x 2%

Váš IPS nárok

$$= \text{IPS Fond} \times \frac{\text{Vaše IPS body v daném měsíci}}{\text{Součet všech IPS bodů distributorů v pozici Kvalifikovaný Star Diamond a vyšších}}$$

- Výpočet Vašich IPS bodů:

Úroveň kvalifikovaných SD	IPS body			
Osobní		DGSV	X	100%
1. úroveň QSD (L1)	+	L1	DGSV X	50%
2. úroveň QSD (L2)	+	L2	DGSV X	40%
3. úroveň QSD (L3)	+	L3	DGSV X	30%
4. úroveň QSD (L4)	+	L4	DGSV X	20%
5. úroveň QSD (L5)	+	L5	DGSV X	10%

## 6. Bonus lídra (15%)

*Pro oprávnění na bonus lídra musíte mít pozici Kvalifikovaný Star Diamond (QSD).*

Počet linií Kvalifikovaných SD	1	2	3	4	5	6	7	8	9	10
DGSV QSD v 1. úrovni	5%	5%	5%	5%	5%	5%	5%	5%	5%	5%
DGSV QSD v 2. a nižší úrovni (po 1. úroveň následujícího kvalifikovaného)	-	3%	4,8%	5,8%	6,5%	7,1%	7,6%	8%	8,3%	8,5%
Min. DGSV potřebné pro garanci vyšší linie ('000)	14	28	42	56	56	56	56	56	56	56

Počet linií Kvalifikovaných SD	11	12	13	14	15	16	17	18	19	20
DGSV QSD v 1. úrovni	5%	5%	5%	5%	5%	5%	5%	5%	5%	5%
DGSV QSD v 2. a nižší úrovni (po 1. úroveň následujícího kvalifikovaného)	8,7%	8,9%	9,1%	9,3%	9,5%	9,6%	9,7%	9,8%	9,9%	10%
Min. DGSV potřebné pro garanci vyšší linie ('000)	56	56	56	56	56	56	56	56	56	56

## 7. Cestovní motivační seminář (2%)

Fond cestovního motivačního semináře (TSI) může distributor využít výhradně na tento cestovní motivační seminář. Nedá se vyměnit za hotovost a je nepřenosný. Kvalifikovaný může žádat o úhradu nákladů cestovního motivačního semináře v rámci jeho TSI bodů maximálně pro 2 osoby, pokud jsou manželé.

**Fond cestovního motivačního semináře = SV hodnota celkového prodeje firmy x 2%**

- Ten se rozděluje následovně:
    - i) 50 % fondu cestovního motivačního semináře (TSIF) se dělí mezi distributory v pozici SA a vyšší, kteří dosáhli ROČNÍ KVÓTU TSIP určenou pro daný rok.
    - ii) 50 % fondu cestovního motivačního semináře (TSIF) se dělí mezi distributory v pozici SD a vyšší, kteří dosáhli ROČNÍ KVÓTU TSIP určenou pro daný rok.
- a) Cestovní motivační seminář pro kvalifikované na pozici SA (TSI<sub>SA</sub>)

$$TSI_{SA} = 50\% \times TSIF \times \frac{\text{Akumulované TSIP* kvalifikovaného v pozici SA}}{\text{Součet akumulovaných TSIP všech kvalifikovaných SA}}$$

\* Body pro cestovní motivační seminář (TSIP) se vypočítávají měsíčně podle následující tabulky a sčítají se v průběhu roku:

Úroveň kvalifikovaného SA	Měsíční body cestovního motivačního semináře (TSIP)			
Osobní			PGSV	X 100%
1. úroveň QSA (L1)	+	L1	PGSV	X 50%
2. úroveň QSA (L2)	+	L2	PGSV	X 40%
3. úroveň QSA (L3)	+	L3	PGSV	X 30%
4. úroveň QSA (L4)	+	L4	PGSV	X 20%
5. úroveň QSA (L5)	+	L5	PGSV	X 10%

- b) Cestovní motivační seminář pro kvalifikované na pozici SD (TSI<sub>SD</sub>)

$$TSI_{SD} = 50\% \times TSIF \times \frac{\text{Akumulované *TSIP kvalifikovaného v pozici SD}}{\text{Součet akumulovaných TSIP všech kvalifikovaných SD}}$$

\* Body pro cestovní motivační seminář (TSIP) se vypočítávají měsíčně podle následující tabulky a sčítají se v průběhu roku:

Úroveň kvalifikovaného SD	Měsíční body cestovního motivačního semináře (TSIP)			
Osobní			DGSV	X 100%
1. úroveň QSD (L1)	+	L1	DGSV	X 50%
2. úroveň QSD (L2)	+	L2	DGSV	X 40%
3. úroveň QSD (L3)	+	L3	DGSV	X 30%
4. úroveň QSD (L4)	+	L4	DGSV	X 20%
5. úroveň QSD (L5)	+	L5	DGSV	X 10%

### 8. Jednorázový peněžitý příspěvek na mobilní telefon (150 EUR)

Pokud máte tři přímé SA, ze kterých každý dosáhl 6 000 akumulovaných GPV (skupinových bodů), získáváte oprávnění na jednorázovou odměnu, peněžitý příspěvek na mobilní telefon v částce 150 EUR.

\* Počítá se jen přímo sponzorovaná spodní linie.

### 9. Jednorázový peněžitý příspěvek na prémiový zájezd (1 000 EUR)

Pokud máte pět přímých distributorů, ze kterých všichni získali prémii peněžitý příspěvek na mobilní telefon, získáváte oprávnění na jednorázovou odměnu, peněžitý příspěvek na prémiový zájezd v částce 1 000 EUR.

\* Počítá se jen přímo sponzorovaná spodní linie.





## Vysvětlení přidělování odměny podle DXN marketingového plánu

### 1. Maloobchodní zisk (>15%)

Je to přímý zisk distributorů z prodeje produktů DXN nečlenům sítě DXN. Je rozdílem maloobchodní ceny a ceny pro distributory.

#### Příklad:

Když prodáte jedno balení produktu DXN osobě, která není členem, pak se Váš maloobchodní zisk tvoří následovně:

Jedno balení produktu DXN

Distributorská cena 700 Kč

Maloobchodní cena 840 Kč

#### **Takže,**

*Maloobchodní cena – Distributorská cena = Maloobchodní zisk*

840 Kč – 700 Kč = 140 Kč

*Váš maloobchodní zisk je 140 Kč (20% z distributorské ceny)*



\* Předpokládejme, že pro další výpočet bonusů a odměn bude platit 1 PV = 0,3 SV

## 2. Skupinový bonus (6%-21%)

### Příklad 1

Pokud jste v prvním měsíci dosáhli 100 PV a sponzorovali jste tři nové distributory a každý měl po 500 PV:

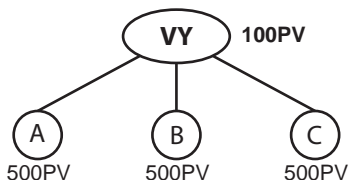

Vaše osobní PV (PPV)	=	100PV
Vaše osobní SV (PSV)	=	840SV
Vaše osobní skupinové PV (PGPV)	=	1 600PV
Vaše osobní skupinové SV (PGSV)	=	13 440SV

Váš skupinový bonus	=	(13 440SV X 12%) - (4 200SV X 9%) - (4 200SV X 9%)
		- (4 200SV X 9%)
	=	1 612 Kč - 378 Kč - 378 Kč - 378 Kč
	=	<u>478 Kč</u>

Takže:

**Váš osobní skupinový bonus je 478 Kč.**

**Pro osoby A, B a C je skupinový bonus jednotlivě po 378 Kč.**

### Příklad 2

Pokud jste v měsíci dosáhli vlastních 60 PV a každý distributor ve Vaší spodní linii dosáhl po 500 PV:

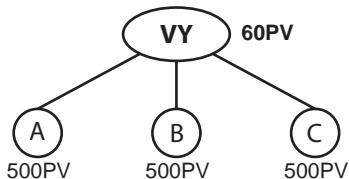

Vaše osobní PV (PPV)	=	60PV
Vaše osobní skupinové PV (PGPV)	=	1 560PV

Takže:

**Nemáte nárok na žádný bonus, protože Vaše osobní PV nedosáhly 100 PV. Pro nárok na skupinový bonus potřebujete min. 100 vlastních PV.**

## 3. Star skupinový bonus (25% - 37%)

## Příklad 1

Jste-li Star Ruby (SR) a sponzorovali jste 3 Star Agenty (SA) a 2 distributory:

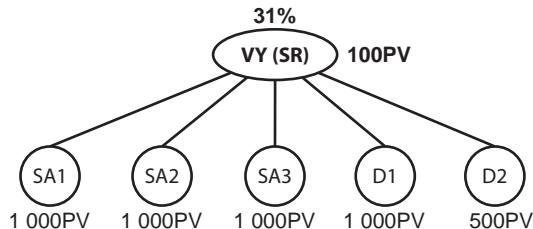

Vaše osobní PV (PPV)	=	100PV
Vaše osobní SV (PSV)	=	840SV
Vaše osobní skupinové PV (PGPV)	=	1 600PV
Vaše osobní skupinové SV (PGSV)	=	13 440SV

$$\begin{aligned}
 \text{Váš Star skupinový bonus} &= (38\,640\text{SV} \times 31\%) - (8\,400\text{SV} \times 25\%) - (8\,400\text{SV} \times 25\%) \\
 &\quad - (8\,400\text{SV} \times 25\%) - (8\,400\text{SV} \times 12\%) - (4\,200\text{SV} \times 9\%) \\
 &= 11\,978\text{ Kč} - 2\,100\text{ Kč} - 2\,100\text{ Kč} - 2\,100\text{ Kč} \\
 &\quad - 1\,008\text{ Kč} - 378\text{ Kč} \\
 &= \underline{\underline{4\,292\text{ Kč}}}
 \end{aligned}$$

Takže:

**Váš skupinový bonus je 4 292 Kč.**

**Distributoři SA1, SA2 a SA3 vydělají po 2 100 Kč.**

**Skupinový bonus pro D1 je 1 008 Kč, pro D2 378 Kč.**

## Příklad 2

Jste-li Star Diamond (SD) a máte 6 SA (v první generaci) a vlastních 100 PPV + 400 PGPV a zároveň máte několik distributorů v pozici Star Ruby (SR) a Star Agent (SA) každého min. se 100 PV.

Nárok (%) na Star Skupinový bonus pro Vás a distributory ve Vaší spodní linii se vytvoří takto:

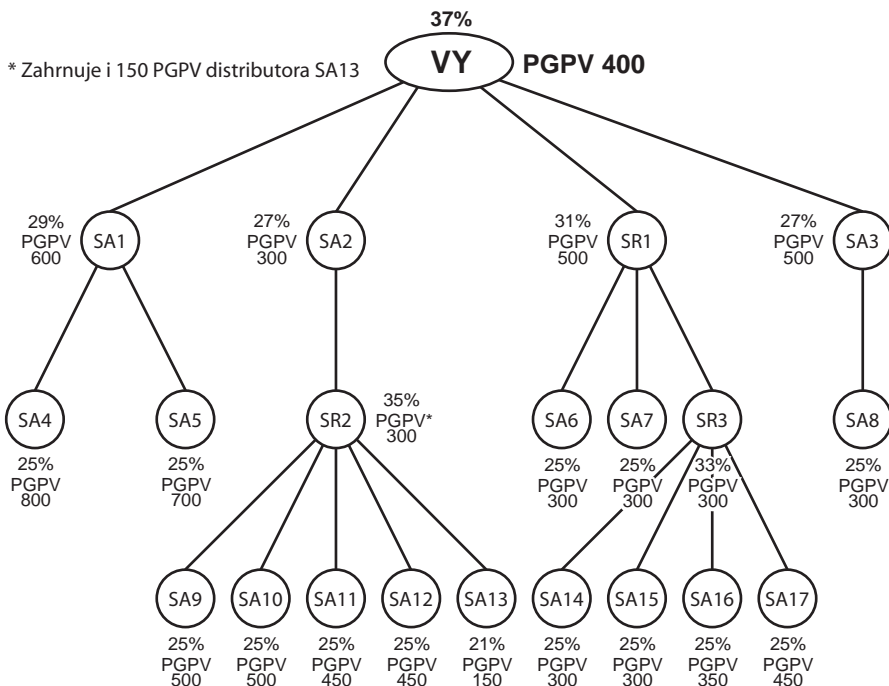

## Star Skupinový bonus (%)

	Status	Počet kvalifikovaných SA linií	PPV	PGPV	DGPV	Nárok na Star Skupinový bonus (%)
VY	SD	4	100	400	8 600	37%
SA1	SA	2	100	600		29%
SA2	SA	1	100	300		27%
SR1	SR	3	100	500		31%
SR2	SR	4	100	300	2 200	35%
SR3	SR	4	100	300		33%
SA4	SA	0	100	800		25%
SA13	SA	0	100	150		21%

## Příklad 3

Jste-li Star Ruby (SR) a máte 5 SA (v první generaci) a vlastních 100 PPV a 500 PGPV a zároveň máte několik distributorů v pozici Star Ruby (SR) a Star Agent (SA), ale někteří z nich (např. SA1, SA2, SA5 a SR) nejsou aktivní (NIL).

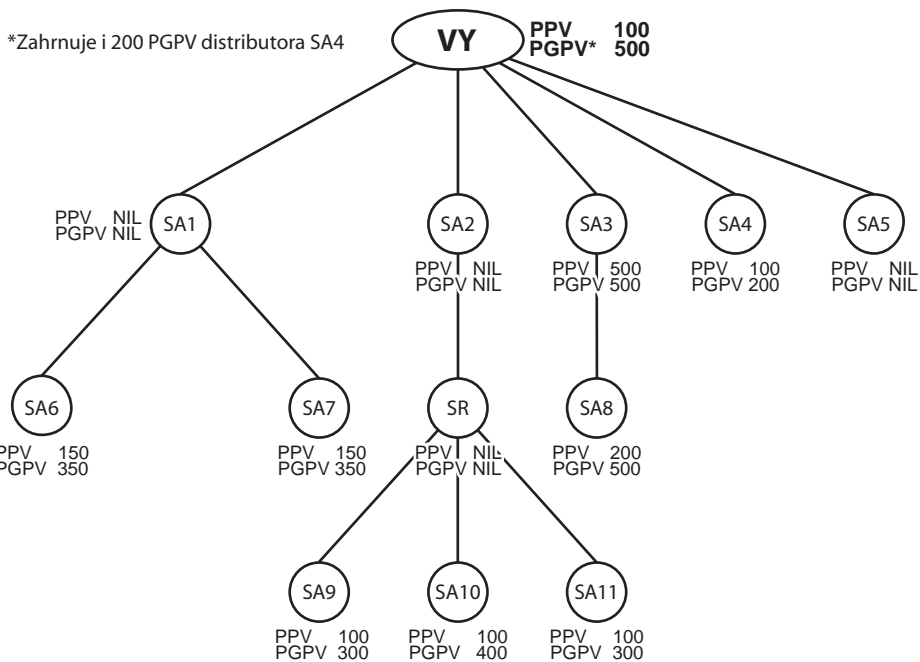

Na tomto základě máte nárok na 35 % Skupinový bonus i tehdy, když máte jen 3 kvalifikované linie SA. To je možné, protože Vy máte 5 SA (v první generaci) s 3 200 nashromážděnými DGPV.

## 4. Rozvojový bonus (15%)

## Příklad 1

Rozvojový bonus v případě, když jste Vy Star Ruby (SR) a máte následující spodní linii:

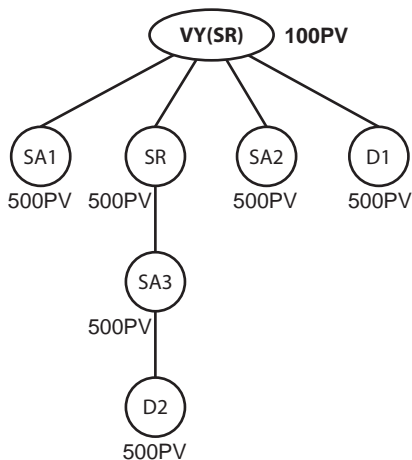

Vaše osobní PV (PPV)	=	100PV
Vaše osobní SV (PSV)	=	840SV
Vaše osobní skupinové PV (PGPV)	=	600PV
Vaše osobní skupinové SV (PGSV)	=	5 040SV

Váš rozvojový bonus	=	(12 600SV X 5%) + (8 400SV X 4%)
	=	630 Kč + 336 Kč
	=	<u>966 Kč</u>

Takže:

**Váš rozvojový bonus je 966 Kč.**

## Příklad 2

Rozvojový bonus v případě, když jste Vy Star Ruby (SR) a máte následující spodní linii:

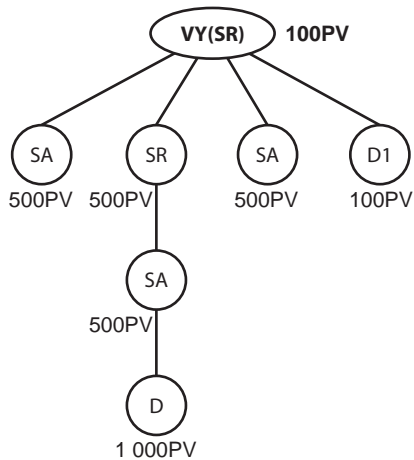

Vaše osobní PV (PPV) = 100PV

Vaše osobní skupinové PV (PGPV) = 200PV

**Vy osobně nemáte nárok na rozvojový bonus, protože Vaše osobní skupinové PV jsou nižší než 300 PV.**

## 5. Podíl na mezinárodním zisku (2%)

## Příklad

Jste-li Senior Star Diamond (SSD) a máte pod sebou následující linie v pozici Star Diamond (SD), nebo vyšší.

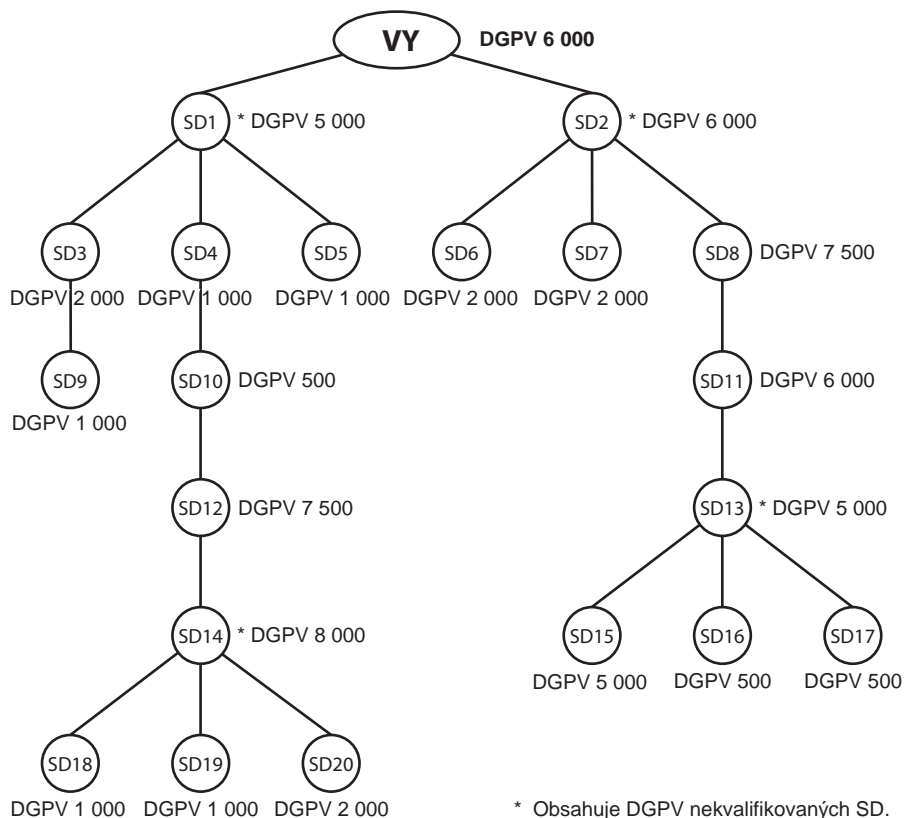

Nekvalifikovaní SD : SD3, SD4, SD5, SD6, SD7, SD9, SD10, SD16, SD17, SD18, SD19 & SD20

Kvalifikovaní SD : VY, SD1, SD2, SD8, SD11, SD12, SD13, SD14 & SD15

Předpokládáme, že:

- i) 1 PV = 0,3 SV.
- ii) Ve společnosti je 68 Star Diamondů a distributorů na vyšší pozici a celkový počet IPS bodů je 4 200 000.
- iii) Celkový prodej společnosti v daném měsíci je 16 800 000 SV.



Vaše IPS body:

	DGSV		IPS body
VY	50 400	X 100%	= 50 400
1. úroveň : SD1 + SD2	92 400	X 50%	= 46 200
2. úroveň : SD12 + SD8	126 000	X 40%	= 50 400
3. úroveň : SD14 + SD11	117 600	X 30%	= 35 280
4. úroveň : SD13	42 000	X 20%	= 8 400
5. úroveň : SD15	42 000	X 10%	= 4 200
 Vaše IPS body celkem			 <u>194 880</u>

Takže:

Váš Podíl na mezinárodním zisku

$$\begin{aligned}
 &= \text{IPS Fond X } \frac{\text{Vaše IPS body za měsíc}}{\text{Součet IPS bodů všech QSD a výše}} \\
 &= 2\% \text{ X } 16\,800\,000\text{SV} \text{ X } \frac{194\,880 \text{ bodů}}{4\,200\,000 \text{ bodů}} \\
 &= \underline{15\,590 \text{ Kč}}
 \end{aligned}$$



## 6. Bonus lídra (15%)

## Příklad 1

Jste-li Executive Senior Star Diamond (ESSD) s nárokem na 37% Star Skupinový bonus. Každý kroužek (od A1 po C6) představuje jednoho SD, nebo výše postaveného distributora. Každý SD má nárok na 37% Star Skupinový bonus

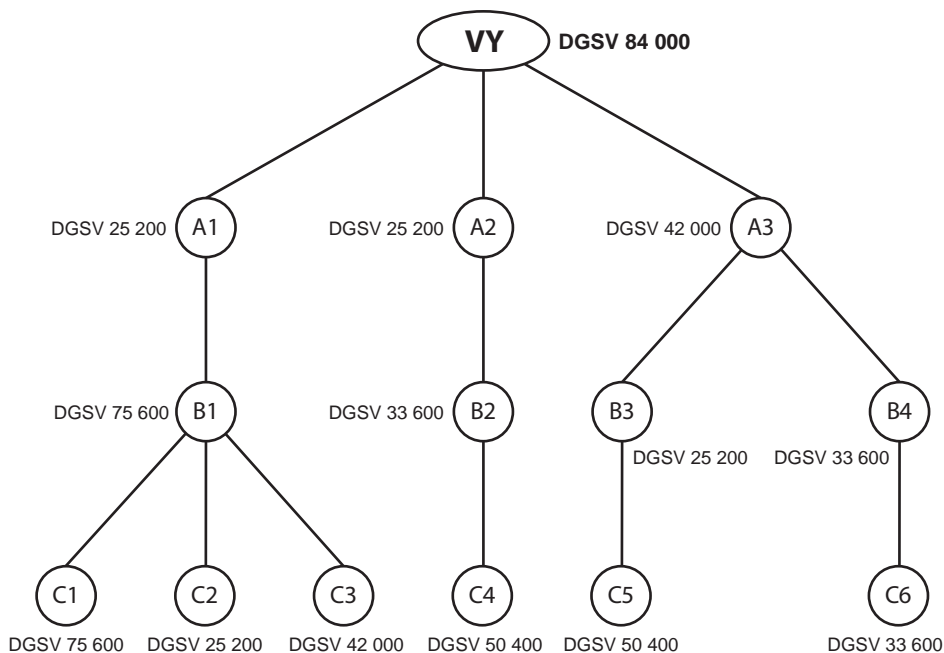

Váš bonus lídra:

1. úroveň kvalifikovaného SD:

$$A1 + A2 + A3 = 92\,400\text{SV} \times 5.0\% = 4\,620\text{ Kč}$$

2. úroveň a pod nimi kvalifikovaní SD:

$$B1 + C1 + C2 + C3 + B2 + C4 + B3 + B4 = 361\,200\text{SV} \times 4.8\% = 17\,337\text{ Kč}$$

$$C5 + C6 = 84\,000\text{SV} \times 1.8\% = 1\,512\text{ Kč}$$

Váš bonus lídra

23 469 Kč

## Příklad 2

Jste-li Executive Double Diamond (EDD) s nárokem na 37 % Star Skupinový bonus.  
Každý kroužek (od A1 po C6) představuje jednoho SD, nebo výše postaveného distributora.  
Každý SD má nárok na 37 % Star Skupinový bonus s výjimkou A1, A2, A5 a B5.

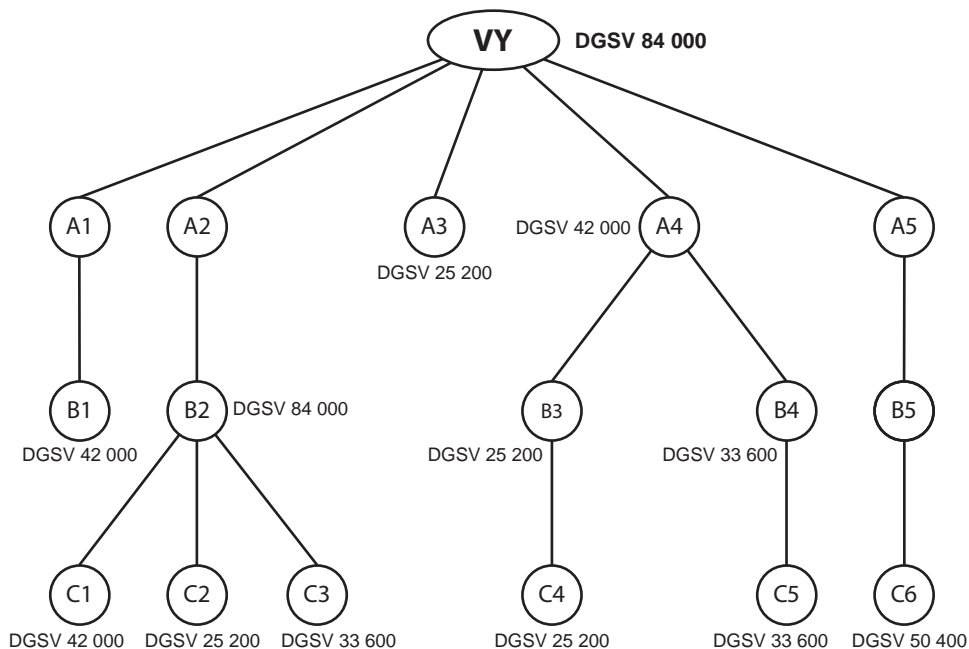

Váš bonus lídra:

1. úroveň kvalifikovaného SD:

$$B1 + B2 + A3 + A4 + C6 = 243\,600\text{SV} \times 5.0\% = 12\,180\text{ Kč}$$

2. úroveň a pod nimi kvalifikovaní SD:

$$C1 + C2 + C3 + B3 + B4 = 159\,600\text{SV} \times 6.5\% = 10\,374\text{ Kč}$$

$$C4 + C5 = 58\,800\text{SV} \times 3.5\% = 2\,058\text{ Kč}$$

Váš bonus lídra

24 612 Kč

## Příklad 3

Jste-li Executive Double Diamond (EDD) s nárokem na 37 % Star skupinový bonus. Každý kroužek (od A1 po C6) představuje jednoho SD, nebo výše postaveného distributora. Každý SD má nárok na 37 % Star skupinový bonus s výjimkou A1, A2, A5 a B5.

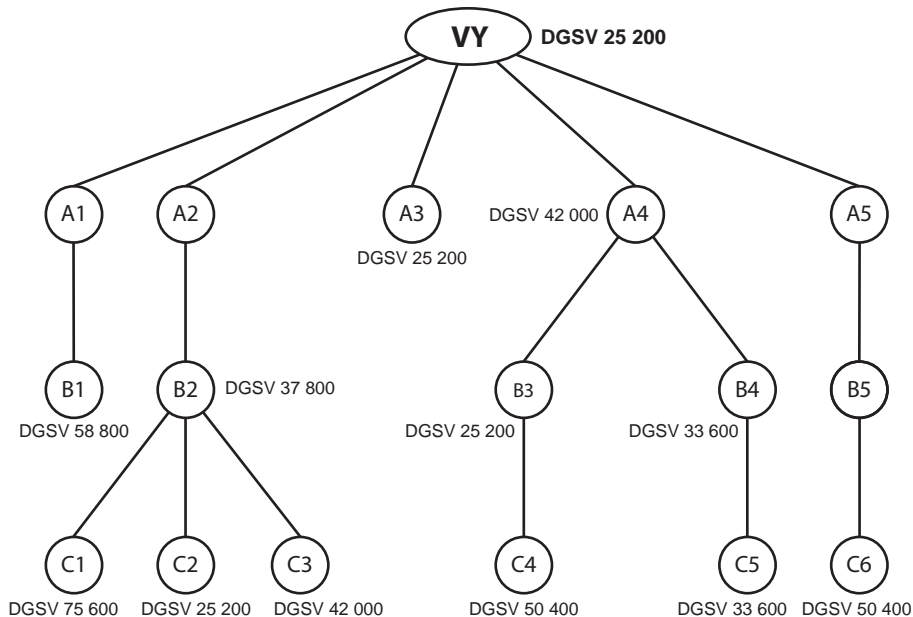

Váš bonus lídra:

1. úroveň kvalifikovaného SD:

B1 + B2 + A3 + A4 + C6

214 200SV

K tomu se připočítá: garance pro nižší linii (B2)

4 200SV

Odpočítává se: garance pro vyšší linii (Vy)

(30 800SV)

187 600SV X 5.0% = 9 380 Kč

2. úroveň a pod nimi kvalifikovaní SD:

C1 + C2 + C3 + B3 + B4

201 600SV

Odpočítává se: garance pro vyšší linii (B2)

(4 200SV)

197 400SV X 6.5% = 12 831 Kč

C4 + C5

84 000SV X 3.5%

= 2 940 Kč

Váš bonus lídra

= 25 151 Kč

\*Vy potřebujete pro garanci vyšší linie 56 000 DGSV.

\*B2 potřebuje pro garanci vyšší linie 42 000 DGSV.

## Příklad 4

Jste-li Crown Ambassador (CA), máte pod sebou 20 Crown Ambassadorů (CA) v první generaci, každý má 56 000 DGSV.

Každý CA má pod sebou 20 osob v pozici QSD, všichni mají po 56 000 DGSV.

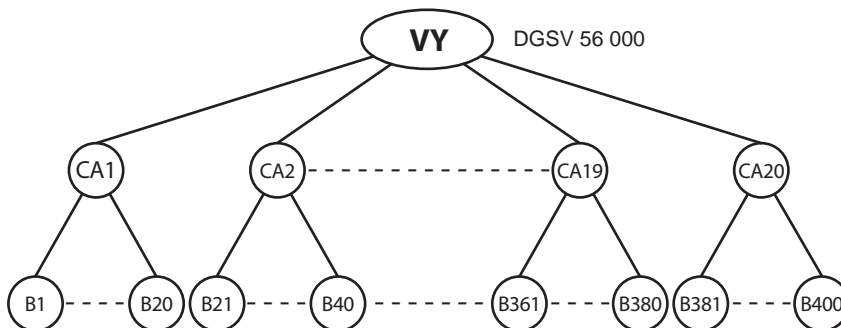

Takže:

Váš bonus lídra

Kvalifikovaní SD z první úrovně:  $56\,000 \text{ DGSV} \times 20 \times 5\%$  = 56 000 Kč

Kvalifikovaní SD z druhé úrovně:  $56\,000 \text{ DGSV} \times 400 \times 10\%$  = 2 240 000 Kč

2 296 000 Kč

## 7. Jednorázový peněžitý příspěvek na mobilní telefon

**PŘÍKLAD**

Pokud jste přímo sponzorovali 3 SA, kteří dosáhli v součtu každý po 6 000 GPV.

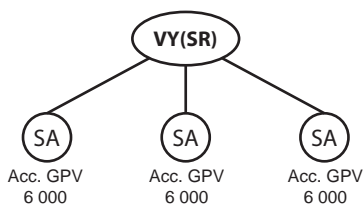

Získáváte nárok na jednorázový příspěvek ve výši 150 EUR na mobilní telefon.

## 8. Jednorázový peněžitý příspěvek na prémiový zájezd

**PŘÍKLAD**

Máte-li pod sebou 5 osob v přímé nižší linii, kteří získali příspěvek na mobilní telefon, Vy osobně získáváte nárok na jednorázový peněžitý příspěvek na prémiový zájezd.

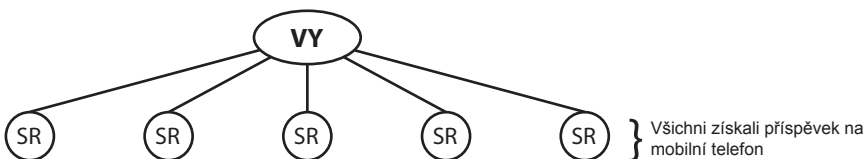

Takže:

Vy jste splnili podmínky, a proto máte nárok na jednorázový příspěvek na prémiový zájezd ve výši 1 000 EUR.

## Jak se stát Star Diamondem za 5 měsíců

Předpoklady:

- Každý distributor má měsíční nákup za 100 PPV.
- Každý distributor sponzoruje v každém měsíci 3 nové distributory.
- 1 PV = 0,3 SV

### První měsíc

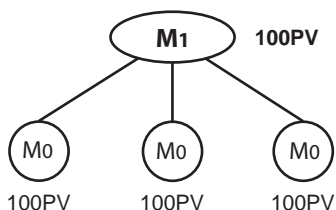

### Vaše pozice: Distributor - 400PGPV (9%)

Vaše osobní PV (PPV)	=	100PV
Vaše osobní SV (PSV)	=	840SV
Vaše osobní skupinové PV (PGPV)	=	400PV
Vaše osobní skupinové SV (PGSV)	=	3 360SV
Akumulované GPV	=	400PV

Váš příjem z bonusů		
Skupinový bonus	=	3 360SV X 9% = 302,00 Kč
Odpočítává se: bonus pro nižší linii	=	(3 X 840SV X 6%) = (151,00 Kč)

Váš příjem z bonusů 151,00 Kč

## Druhý měsíc

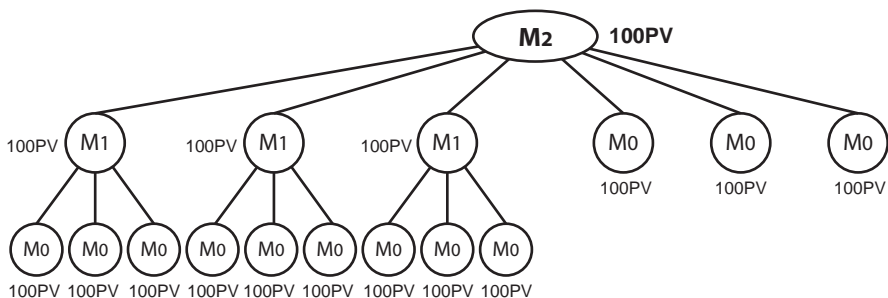

### Vaše pozice: Distributor – 2 000 akumulovaných PGPV (15%)

Vaše osobní PV (PPV)	=	100PV
Vaše osobní SV (PSV)	=	840SV
Vaše osobní skupinové PV (PGPV)	=	1 600PV
Vaše osobní skupinové PV (PGSV)	=	13 440SV
Akumulované PGPV b/f	=	400PV
Akumulované PGPV c/f	=	2 000PV

Váš příjem z bonusů		
Skupinový bonus	=	13 440SV X 15% = 2 016,00 Kč
Odpočítává se: bonus pro nižší linie	=	(3 360SV X 9% X 3) + (840SV X 6% X 3) = (1 058,00 Kč)
Váš příjem z bonusů		<u>958,00 Kč</u>



## Třetí měsíc

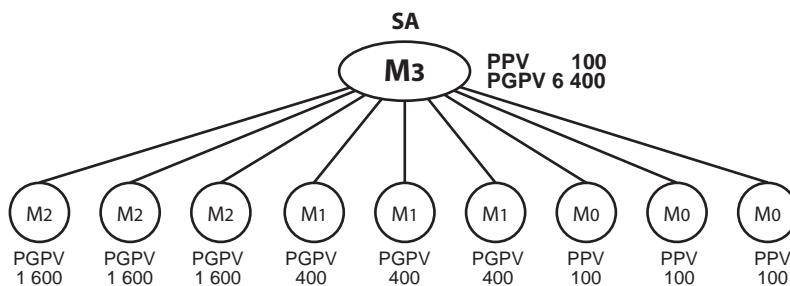

**Blahopřejeme! Dosáhli jste celkového součtu více jak 4 500 akumulovaných GPV a Vaše pozice je nyní už Star Agent (SA).**

**Vaše pozice: Star Agent – akumulovaných 8 400 PGPV (25%)**

Vaše osobní PV (PPV)	=	100PV
Vaše osobní SV (PSV)	=	840SV
Vaše osobní skupinové PV (PGPV)	=	6 400PV
Vaše osobní skupinové SV (PGSV)	=	53 760SV
Akumulované PGPV b/f	=	2 000PV
Akumulované PGPV c/f	=	8 400PV

**Váš příjem z bonusů**

Skupinový bonus	=	53 760SV X 25%	=	13 440,00 Kč
Odpočítává se: bonus pro nižší linii	=	(13 440SV X 15% X 3)		
		+ ( 3 360SV X 9% X 3)		
		+ ( 840SV X 6% X 3)	=	(7 106,00 Kč)

Váš příjem z bonusů

6 334,00 Kč

## Čtvrtý měsíc

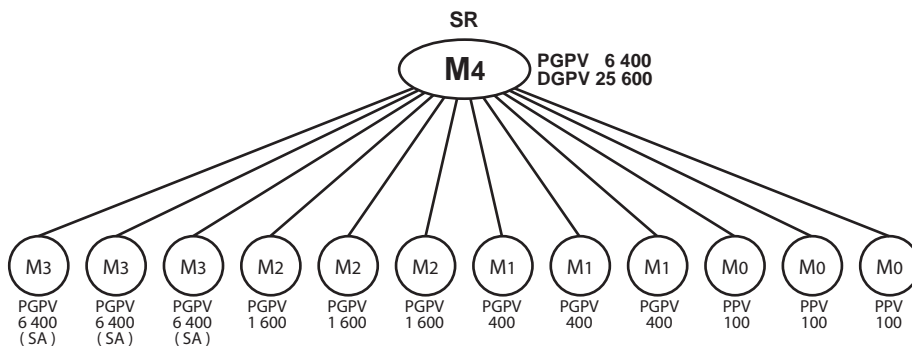

**Blahopřejeme! Úspěšně jste sponzorovali 3 přímé Star Agenty pod Vámi, a proto jste dosáhli pozice Star Ruby (SR).**

Vaše osobní PV (PPV)	=	100PV
Vaše osobní SV (PSV)	=	840SV
Vaše osobní skupinové PV (PGPV)	=	6 400PV
Vaše osobní skupinové SV (PGSV)	=	53 760SV
PV diamantové skupiny (DGPV)	=	25 600PV
SV diamantové skupiny (DGSV)	=	215 040SV

Váš příjem z bonusů

Star Skupinový bonus = 215 040SV X 31% = 66 662,00 Kč

Odpočítává se: bonus pro nižší linie = ( 53 760SV X 25% X 3)

+ ( 13 440SV X 15% X 3)

+ ( 3 360SV X 9% X 3)

+ ( 840SV X 6% X 3) = (47 426,00 Kč)

19 236,00 Kč

Rozvojeový bonus = 53 760SV X 5% X 3 =

8 064,00 Kč

Váš příjem z bonusů

27 300,00 Kč

Peněžitý příspěvek na mobilní telefon = EUR 150 bude přepočten na koruny aktuálním kurzem.

## Pátý měsíc

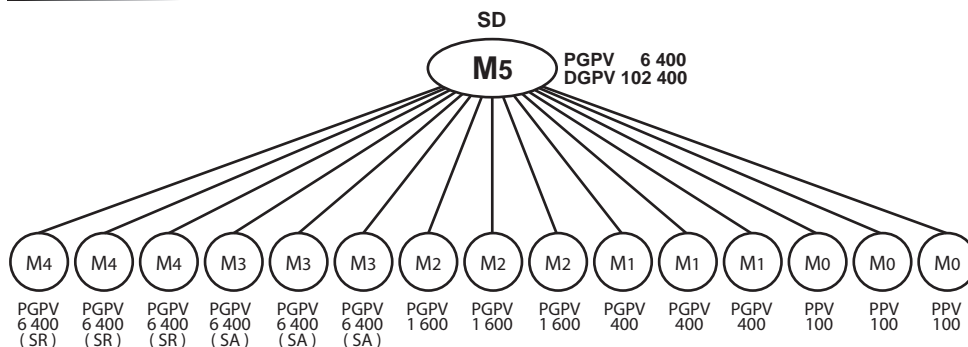

**Blahopřejeme! Úspěšně jste sponzorovali 6 přímých SA (v první generaci) pod Vámi a dosáhli jste kvótu 5 000 DGPV, a proto získáváte pozici Star Diamond.**

Vaše osobní PV (PPV)	=	100PV
Vaše osobní SV (PSV)	=	840SV
Vaše osobní skupinové PV (PGPV)	=	6 400PV
Vaše osobní skupinové SV (PGSV)	=	53 760SV
PV diamantové skupiny (DGPV)	=	102 400PV
SV diamantové skupiny (DGSV)	=	860 160SV

Váš příjem z bonusů

(A) Star Skupinový bonus	=	860 160SV X 37%	=	318 259 Kč
Odpočítává se: bonus pro nižší linii	=	(215 040SV X 31% X 3)		
		+ ( 53 760SV X 25% X 3)		
		+ ( 13 440SV X 15% X 3)		
		+ ( 3 360SV X 9% X 3)		
		+ ( 840SV X 6% X 3)	=	(247 413 Kč)
				<b>70 846,00 Kč</b>

(B) Rozvojový bonus

1. Úroveň = 53 760SV X 6 X 5%	=	16 128 Kč
2. Úroveň = 53 760SV X 9 X 4%	=	19 353 Kč
		<b>35 481,00 Kč</b>

(C) Podíl na mezinárodním zisku

Předpoklad:

i ) IPS Fond	=	336 000 Kč
ii ) Součet IPS bodů všech kvalifikovaných	=	42 000 000 bodů
iii) Vaše IPS body v daném měsíci	=	860 160SV X 100%
	=	860 160 bodů

Váš podíl na mezinárodním zisku

= 336 000 Kč X	$\frac{860 160 \text{ bodů}}{42 000 000 \text{ bodů}}$	<b>6 881,00 Kč</b>
----------------	--	--------------------

Váš příjem z bonusů

**113 208,00 Kč**

# DXN MARKETING PLAN

## Definition of Terms

<b>PV</b>	:	Point Value, for qualification and status.
<b>SV</b>	:	Sales Value, for calculation of Bonus and Incentive.
<b>Personal Point Value (PPV) / Personal Sales Value (PSV)</b>	:	Total PV/SV generated from all personal cash bills transacted in a month.
<b>Personal Group Point Value (PGPV) / Personal Group Sales Value (PGSV)</b>	:	Total PV/SV generated in a month by all downline distributors within personal group (i.e. excluding breakaway QSAs) and own PPV/PSV.
<b>Diamond Group Point Value (DGPV) / Diamond Group Sales Value (DGSV)</b>	:	Total PV/SV generated in a month by all downline distributors within your diamond group (i.e. excluding breakaway QSDs) and own PPV/PSV.
<b>Qualified Star Agent (QSA)</b>	:	Any SA who maintains 100 PPV and 300 PGPV in a month.
<b>Qualified Star Diamond (QSD)</b>	:	Any Diamond who qualifies for 37% Star Group Bonus.
<b>Travel Seminar Qualifier</b>	:	Any SA and above who meets the Yearly Travel Seminar Incentive Points (TSIP) Quota set for the year.

## Introduction of Remuneration

<b>1) Retail Profit</b> .....	<b>&gt;15%</b>
<b>2) Bonus (71%) and Cash Incentive (EUR 1 150)</b>	
a) Group Bonus .....	6% - 21%
b) Star Group Bonus .....	25% - 37%
c) Development Bonus .....	15%
d) International Profit Sharing .....	2%
e) Leadership Bonus .....	15%
f) Travel Seminar Incentive .....	2%
g) One Time HP Cash Incentive .....	EUR 150
h) One Time Overseas Trip Cash Incentive .....	EUR 1 000

## Status

Status	Conditions
Distributor	Membership Fee, Age 18 years + a sponsor
Star Agent (SA)	Achieves accumulated Group Sales of 4 500 PV
Star Ruby (SR)	Sponsors 3 First Generation Star Agents (SA)
Star Diamond (SD)	With first 6 Generation Star Agents (SA) + qualifies for 37% Star Group Bonus
Executive Star Diamond (ESD)	Star Diamond who sponsors 1 Star Diamond*
Senior Star Diamond (SSD)	Star Diamond who sponsors 2 Star Diamond*
Executive Senior Star Diamond (ESSD)	Star Diamond who sponsors 3 Star Diamond*
Double Diamond (DD)	Star Diamond who sponsors 4 Star Diamond*
Executive Double Diamond (EDD)	Star Diamond who sponsors 5 Star Diamond*
Triple Diamond (TD)	Star Diamond who sponsors 6 Star Diamond*
Executive Triple Diamond (ETD)	Star Diamond who sponsors 7 Star Diamond*
Gold Diamond (GD)	Star Diamond who sponsors 8 Star Diamond*
Executive Gold Diamond (EGD)	Star Diamond who sponsors 9 Star Diamond*
Crown Diamond (CD)	Star Diamond who sponsors 10 Star Diamond*
Executive Crown Diamond (ECD)	Star Diamond who sponsors 11 Star Diamond*
Senior Crown Diamond (SCD)	Star Diamond who sponsors 12 Star Diamond*
Executive Senior Crown Diamond (ESCD)	Star Diamond who sponsors 13 Star Diamond*
Double Crown Diamond (DCD)	Star Diamond who sponsors 14 Star Diamond*
Executive Double Crown Diamond (EDCD)	Star Diamond who sponsors 15 Star Diamond*
Triple Crown Diamond (TCD)	Star Diamond who sponsors 16 Star Diamond*
Executive Triple Crown Diamond (ETCD)	Star Diamond who sponsors 17 Star Diamond*
Gold Crown Diamond (GCD)	Star Diamond who sponsors 18 Star Diamond*
Executive Gold Crown Diamond (EGCD)	Star Diamond who sponsors 19 Star Diamond*
Crown Ambassador (CA)	Star Diamond who sponsors 20 Star Diamond*

\* As per dynamic compression.



## Remuneration in DXN Marketing Plan

### 1. Retail Profit (>15%)

Direct profit for distributors is when they sell DXN products to non-DXN members. Retail profit is the difference between distributor price and retail price.

### 2. Group Bonus (6% - 21%)

*To be entitled for this Group Bonus, you need to maintain 100 PPV each month.*

Accumulated Group PV	Bonus
4 500 and above	21% *
3 250	18%
2 000	15%
1 000	12%
300	9%
100	6%

\* If a Star Agent (21%) maintains 100 PPV and 300 PGPV \*\*, he will become a Qualified Star Agent (25%).

### 3. Star Group Bonus (25% - 37%)

*To be entitled for this Star Group Bonus, you must be a SA and maintain 100 PPV and 300 PGPV \*\* (QSA) each month.*

No. of SA (1st Generation)	No. of Qualified SA Lines	DGPV	Bonus
6	-	5 000	37%
	4	2 500 #	
5	-	3 000	35%
	4	2 000	
4	4	-	33%
3	3	-	31%
2	2	-	29%
1	1	-	27%
0	0	-	25%

\*\* PGPV is inclusive of personal PV (i.e. 100 PPV + 200 PV of non-QSA group PV)

# For SSD and above, if the number of QSD line is more than one, then the DGPV can be borrowed from one of the QSD and the number of QSD lines will be reduced by one.

#### 4. Development Bonus (15%)

To be entitled for this Development Bonus, you must be a SA and maintain 100 PPV and 300 PGPV\*\* (QSA) each month.

Level of Qualified SA	Bonus
1 <sup>st</sup> Level	5%
2 <sup>nd</sup> Level	4%
3 <sup>rd</sup> Level	3%
4 <sup>th</sup> Level	2%
5 <sup>th</sup> Level	1%

\*\* PGPV is inclusive of personal PV (i.e. 100 PPV + 200 PV of non-QSA group PV).

#### 5. International Profit Sharing (2%)

To be entitled for this International Profit Sharing (IPS) you must be a Qualified Star Diamond (QSD).

$$\text{IPS Fund} = \text{Overall Company's Sales in SV} \times 2\%$$

Your IPS entitlement

$$= \text{IPS Fund} \times \frac{\text{Your IPS Points for the month}}{\text{Total IPS Points for all Qualified Star Diamonds and above}}$$

- Your IPS Point Calculation:

Level of Qualified SD	IPS Point				
Personal			DGSV	X	100%
1 <sup>st</sup> level QSD (L1)	+	L1	DGSV	X	50%
2 <sup>nd</sup> level QSD (L2)	+	L2	DGSV	X	40%
3 <sup>rd</sup> level QSD (L3)	+	L3	DGSV	X	30%
4 <sup>th</sup> level QSD (L4)	+	L4	DGSV	X	20%
5 <sup>th</sup> level QSD (L5)	+	L5	DGSV	X	10%



## 6. Leadership Bonus (15%)

To be entitled for this Leadership Bonus, you must be a Qualified Star Diamond (QSD).

No. of Qualified SD Lines	1	2	3	4	5	6	7	8	9	10
1 <sup>st</sup> Level QSD's DGSV	5%	5%	5%	5%	5%	5%	5%	5%	5%	5%
2 <sup>nd</sup> Level and below QSD's DGSV (till 1 <sup>st</sup> level of next qualifier)	-	3%	4,8%	5,8%	6,5%	7,1%	7,6%	8%	8,3%	8,5%
Minimum DGSV needed to guarantee upline ('000)	14	28	42	56	56	56	56	56	56	56

No. of Qualified SD Lines	11	12	13	14	15	16	17	18	19	20
1 <sup>st</sup> Level QSD's DGSV	5%	5%	5%	5%	5%	5%	5%	5%	5%	5%
2 <sup>nd</sup> Level and below QSD's DGSV (till 1 <sup>st</sup> level of next qualifier)	8,7%	8,9%	9,1%	9,3%	9,5%	9,6%	9,7%	9,8%	9,9%	10%
Minimum DGSV needed to guarantee upline ('000)	56	56	56	56	56	56	56	56	56	56



## 7. Travel Seminar Incentive (2%)

This Travel Seminar Incentive (TSI) shall be used by the qualifier for the travel seminar organised by the Company only. It is not exchangeable for cash and also not transferable.

A qualifier may claim up to the maximum Travel Seminar Fare against his/her TSI for two (2) if married.

**Travel Seminar Incentive Fund = Company's Annual Sales in SV X 2%**

• To be shared as below:

- i) 50% of the Travel Seminar Incentive Fund (TSIF) to be shared amongst all SAs and above who met the YEARLY TSIP QUOTA set for the year.
- ii) 50% of the Travel Seminar Incentive Fund (TSIF) to be shared amongst all SDs and above who met the YEARLY TSIP QUOTA set for the year.

a) Travel Seminar Incentive for SA Qualifier (TSI<sub>SA</sub>)

$$TSI_{SA} = 50\% \times TSIF \times \frac{\text{Accumulated TSIP* for a SA Qualifier}}{\text{Total Accumulated TSIP for all SA Qualifiers}}$$

\* Travel Seminar Incentive Point (TSIP) will be calculated monthly based on the following formula and to be accumulated for a year:

Level of Qualified SA	Monthly Travel Seminar Incentive Point (TSIP)			
Personal			PGSV	X 100%
1 <sup>st</sup> Level QSA (L1)	+	L1	PGSV	X 50%
2 <sup>nd</sup> Level QSA (L2)	+	L2	PGSV	X 40%
3 <sup>rd</sup> Level QSA (L3)	+	L3	PGSV	X 30%
4 <sup>th</sup> Level QSA (L4)	+	L4	PGSV	X 20%
5 <sup>th</sup> Level QSA (L5)	+	L5	PGSV	X 10%

b) Travel Seminar Incentive for SD Qualifier (TSI<sub>SD</sub>)

$$TSI_{SD} = 50\% \times TSIF \times \frac{\text{Accumulated TSIP* for a SD Qualifier}}{\text{Total Accumulated TSIP for all SD Qualifiers}}$$

\* Travel Seminar Incentive Point (TSIP) will be calculated monthly based on the following formula and to be accumulated for a year:

Level of Qualified SD	Monthly Travel Seminar Incentive Point (TSIP)			
Personal			DGSV	X 100%
1 <sup>st</sup> Level QSD (L1)	+	L1	DGSV	X 50%
2 <sup>nd</sup> Level QSD (L2)	+	L2	DGSV	X 40%
3 <sup>rd</sup> Level QSD (L3)	+	L3	DGSV	X 30%
4 <sup>th</sup> Level QSD (L4)	+	L4	DGSV	X 20%
5 <sup>th</sup> Level QSD (L5)	+	L5	DGSV	X 10%

### 8. Hand Phone Cash Incentive (EUR 150) – One Time Only

When you have 3 immediate SA who achieved 6 000 Accumulated GPV, then you will be entitled to receive this One Time Hand Phone Cash Incentive amounting to EUR 150.

\* Only personally sponsored downlines counted.

### 9. Overseas Trip Cash Incentive (EUR 1 000) – One Time Only

When you have 5 immediate downlines who have received their Hand Phone Cash Incentive, then you will be entitled to receive this One Time Overseas Trip Cash Incentive amounting to EUR 1 000.

\* Only personally sponsored downlines counted.

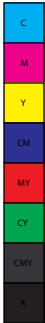

## Explanation On The DXN Marketing Plan Reward

### 1. Retail Profit (>15%)

Direct profit for distributors is when they sell DXN products to non-DXN members. Retail profit is the difference between distributor price and retail price.

**Example:**

If you sell one bottle of a DXN Product to a non-member, you will earn the retail profit as below:

One bottle of DXN Product	
Distributor Price	CZK 700
Retail Price	CZK 840

**Therefore,**

$$\text{Retail Price} - \text{Distributor Price} = \text{Retail Profit}$$

$$\text{CZK 840} - \text{CZK 700} = \text{CZK 140}$$

*YOUR retail profit is CZK 140 (20% from the distributor price)*

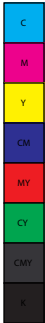

\*Assume 1PV = 0.3SV for all the following Bonuses and Incentives calculations

## 2. Group Bonus (6%-21%)

### Case 1

If in the first month you have acquired 100 PV and sponsored 3 new distributors with 500 PV each:

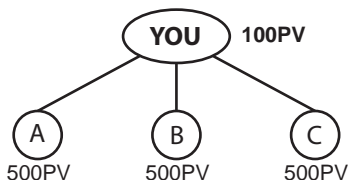

Personal PV (PPV)	=	100PV
Personal SV (PSV)	=	840SV
Personal Group PV (PGPV)	=	1 600PV
Personal Group SV (PGSV)	=	13 440SV

$$\begin{aligned}
 \text{Your Group Bonus} &= (13\,440\text{SV} \times 12\%) - (4\,200\text{SV} \times 9\%) - (4\,200\text{SV} \times 9\%) \\
 &\quad - (4\,200\text{SV} \times 9\%) \\
 &= \text{CZK } 1\,612 - \text{CZK } 378 - \text{CZK } 378 - \text{CZK } 378 \\
 &= \underline{\underline{\text{CZK } 478}}
 \end{aligned}$$

Therefore:

**Your Group Bonus is CZK 478.**

**Group Bonus for A,B and C is CZK 378 each.**

### Case 2

If YOU have acquired 60 PV and each one of your downline achieved 500 PV;

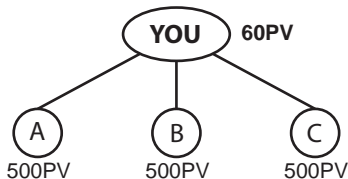

Personal PV (PPV)	=	60PV
Personal Group PV (PGPV)	=	1 560PV

Therefore:

**You are not qualified to receive any bonus because your Personal PV is less than 100 PPV. To qualify for Group Bonus, YOU must have a minimum of 100 PPV.**

## 3. Star Group Bonus (25% - 37%)

**Case 1**

If YOU are a Star Ruby (SR) and have sponsored 3 Star Agents (SA) and 2 distributors:

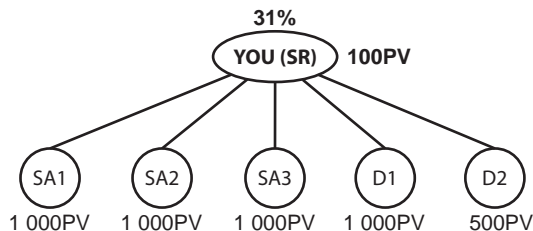

Personal PV (PPV)	=	100PV
Personal SV (PSV)	=	840SV
Personal Group PV (PGPV)	=	1 600PV
Personal Group SV (PGSV)	=	13 440SV

$$\begin{aligned}
 \text{Your Star Group Bonus} &= (38\,640\text{SV} \times 31\%) - (8\,400\text{SV} \times 25\%) - (8\,400\text{SV} \times 25\%) \\
 &\quad - (8\,400\text{SV} \times 25\%) - (8\,400\text{SV} \times 12\%) - (4\,200\text{SV} \times 9\%) \\
 &= \text{CZK } 11\,978 - \text{CZK } 2\,100 - \text{CZK } 2\,100 - \text{CZK } 2\,100 \\
 &\quad - \text{CZK } 1\,008 - \text{CZK } 378 \\
 &= \underline{\underline{\text{CZK } 4\,292}}
 \end{aligned}$$

Therefore:

**YOUR Star Group Bonus is CZK 4 292.**

**SA1, SA2 and SA3 will earn CZK 2 100 each.**

**Group Bonus for D1 is CZK 1 008 and D2 is CZK 378.**

**Case 2**

If YOU are a Star Diamond with 6 SA (1st Generation), 100 PPV and 400 PGPV.  
 At the same time, YOU have some downlines with the status of Star Ruby (SR) and Star Agent (SA) who have at least 100 PV.

The Star Group Bonus entitlement (%) for YOU and your downlines will be as follow:

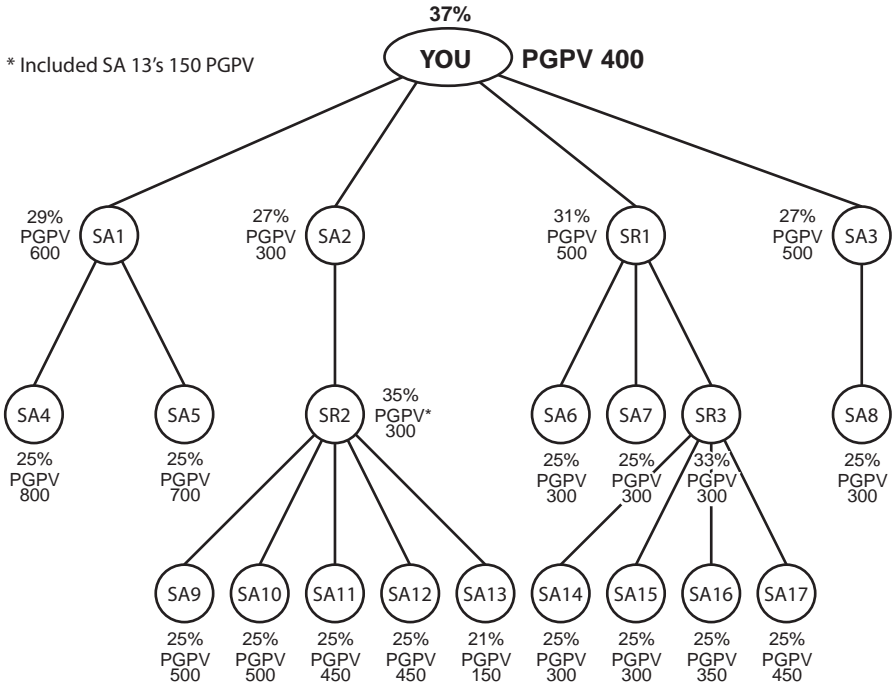

**Star Group Bonus (%)**

	Status	No of Qualified SA Lines	PPV	PGPV	DGPV	SGB entitlement (%)
YOU	SD	4	100	400	8 600	37%
SA1	SA	2	100	600		29%
SA2	SA	1	100	300		27%
SR1	SR	3	100	500		31%
SR2	SR	4	100	300	2 200	35%
SR3	SR	4	100	300		33%
SA4	SA	0	100	800		25%
SA13	SA	0	100	150		21%

**Case 3**

If YOU are a Star Ruby with 5 SA (1st Generation), 100 PPV and 500 PGPV.  
 At the same time, YOU have downlines with the status of Star Ruby (SR) and Star Agent (SA).  
 Some of the SR or SA are inactive (i.e. SA1, SA2, SA5 & SR).

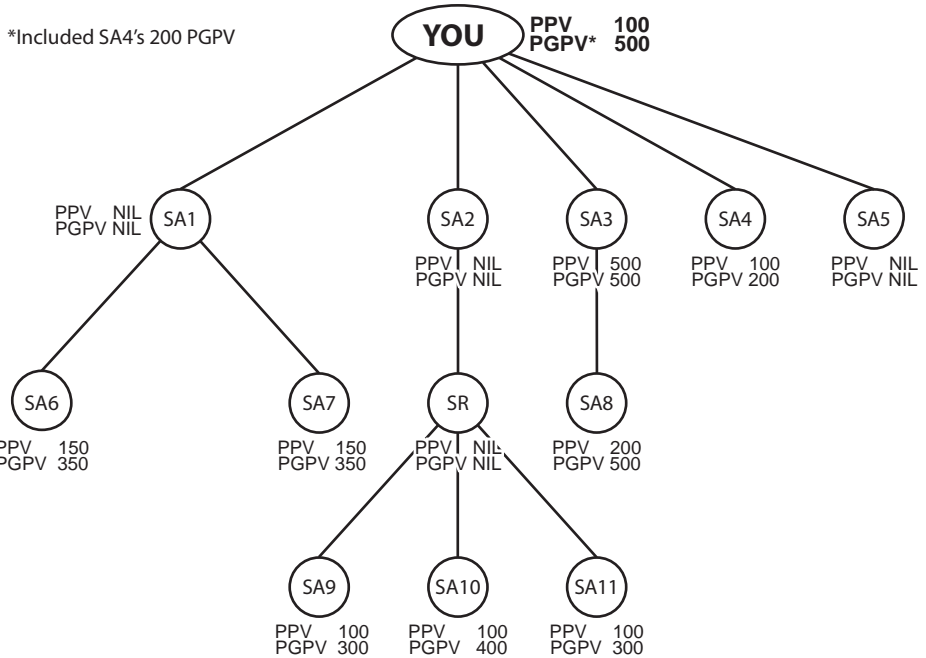

Therefore, YOU are entitled to 35% of Star Group Bonus even you have only 3 qualified SA lines. It is because YOU have 5 SA (1st Generation) and obtained 3 200 DGPV.



4. Development Bonus (15%)

**Case 1**

For Development Bonus, if YOU are a Star Ruby (SR) and have downlines as below:

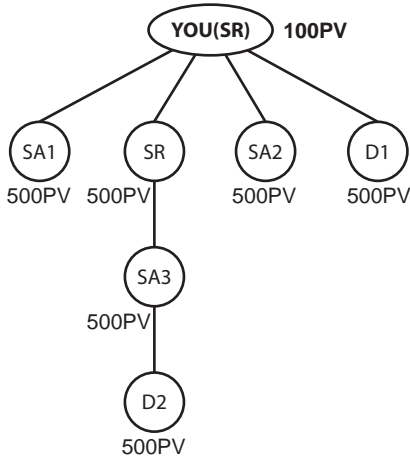

Personal PV (PPV)	=	100PV
Personal SV (PSV)	=	840SV
Personal Group PV (PGPV)	=	600PV
Personal Group SV (PGSV)	=	5 040SV

YOUR Development Bonus	=	(12 600SV X 5%) + (8 400SV X 4%)
	=	CZK 630 + CZK 336
	=	<u>CZK 966</u>

Therefore:

**Your Development Bonus is CZK 966.**



**Case 2**

For Development Bonus, if YOU are a Star Ruby (SR) and have downlines as below:

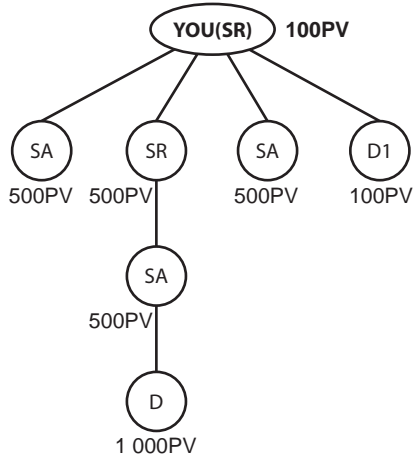

PV Personal (PPV) = 100PV  
 Personal Group PV (PGPV) = 200PV

**YOU are not qualified to earn the development bonus because your Personal Group PV is less than 300 PV.**



5. International Profit Sharing (2%)

**EXAMPLE**

YOU are a Senior Star Diamond (SSD) and have downlines of Star Diamond (SD) and above.

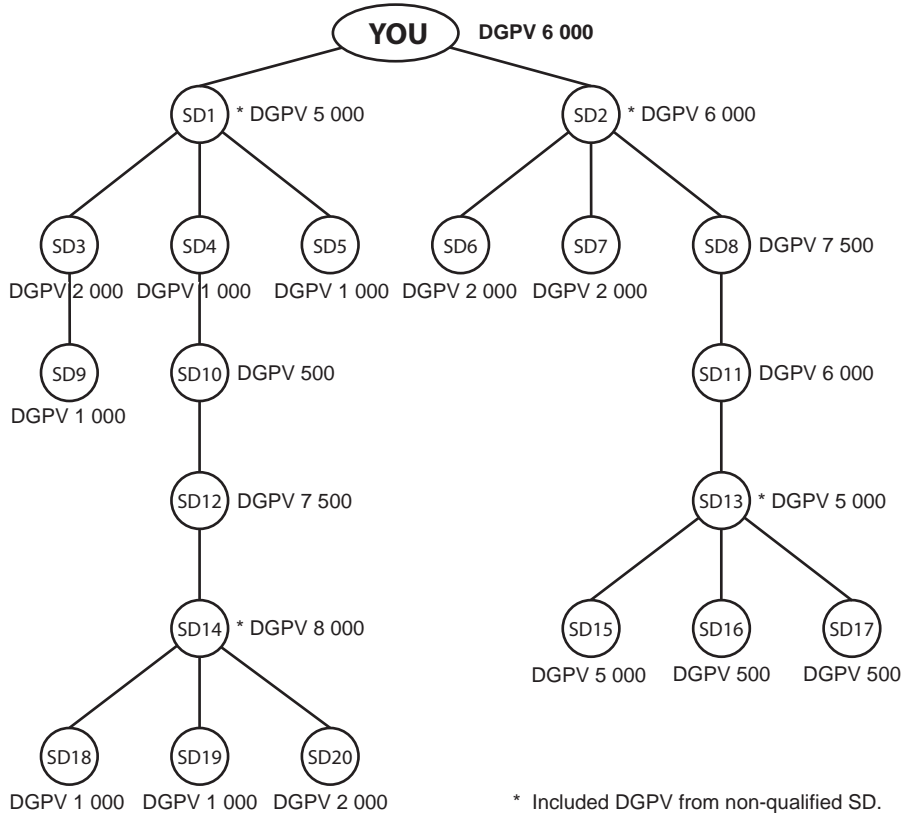

Non-qualified SD : SD3, SD4, SD5, SD6, SD7, SD9, SD10, SD16, SD17, SD18, SD19 & SD20

Qualified SD : YOU, SD1, SD2, SD8, SD11, SD12, SD13, SD14 & SD15

Assumptions:

- i) 1 PV equals to 0.3 SV.
- ii) There are 68 Star Diamonds and above in the company and the Total IPS Point is 4 200 000.
- iii) Total company's sales for that particular month is 16 800 000 SV.

IPS Point for YOU:

	DGSV		IPS Points
YOU	50 400	X 100%	= 50 400
1 <sup>st</sup> Level : SD1 + SD2	92 400	X 50%	= 46 200
2 <sup>nd</sup> Level : SD12 + SD8	126 000	X 40%	= 50 400
3 <sup>rd</sup> Level : SD14 + SD11	117 600	X 30%	= 35 280
4 <sup>th</sup> Level : SD13	42 000	X 20%	= 8 400
5 <sup>th</sup> Level : SD15	42 000	X 10%	= 4 200
 YOUR Total IPS Points			 <u>194 880</u>

Therefore:

YOUR International Profit Sharing

$$\begin{aligned}
 &= \text{IPS Fund X } \frac{\text{Your IPS Points for the Month}}{\text{Total IPS Points for all the Qualified Star Diamonds \& above}} \\
 &= 2\% \text{ X } 16\,800\,000\text{SV} \text{ X } \frac{194\,880 \text{ pts}}{4\,200\,000 \text{ pts}} \\
 &= \underline{\underline{\text{CZK } 15\,590}}
 \end{aligned}$$



6. Leadership Bonus (15%)

**Case 1**

YOU are an Executive Senior Star Diamond (ESSD) and have qualified for 37% Star Group Bonus. Every Circle (from A1 to C6) represents a SD and above. All SDs have qualified for 37% Star Group Bonus.

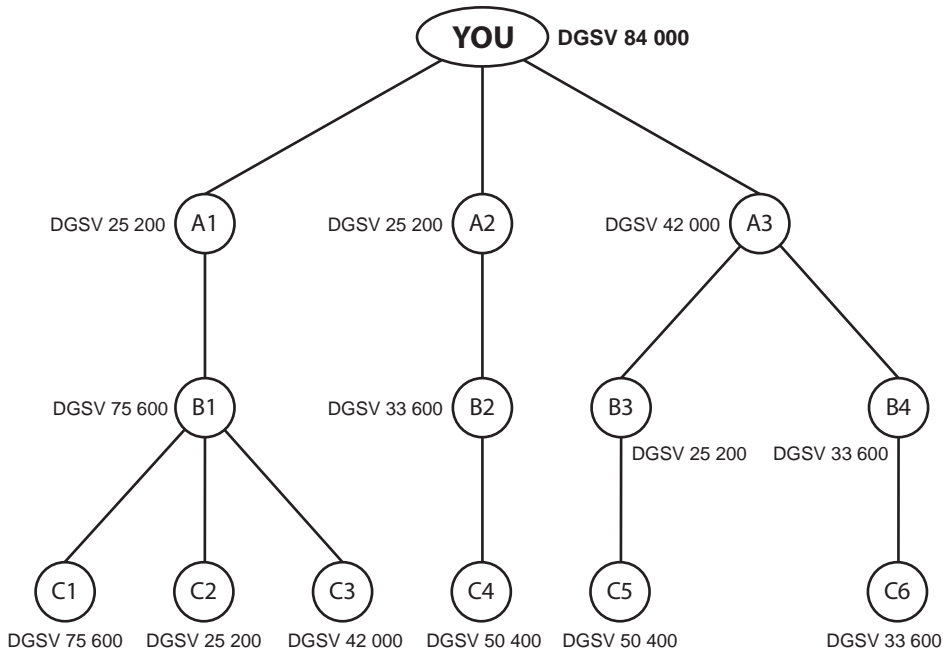

YOUR Leadership Bonus:

1<sup>st</sup> Level qualified SD:  
 A1 + A2 + A3 = 92 400SV X 5.0% = CZK 4 620

2<sup>nd</sup> Level and below qualified SD:  
 B1 + C1 + C2 + C3 + B2 + C4 + B3 + B4 = 361 200SV X 4.8% = CZK 17 337  
 C5 + C6 = 84 000SV X 1.8% = CZK 1 512

YOUR Leadership Bonus CZK 23 469

**Case 2**

YOU are an Executive Double Diamond (EDD) and have qualified for 37% Star Group Bonus. Every Circle (from A1 to C6) represents a SD and above. All SDs have qualified for 37% Star Group Bonus with the exception of A1, A2, A5, & B5.

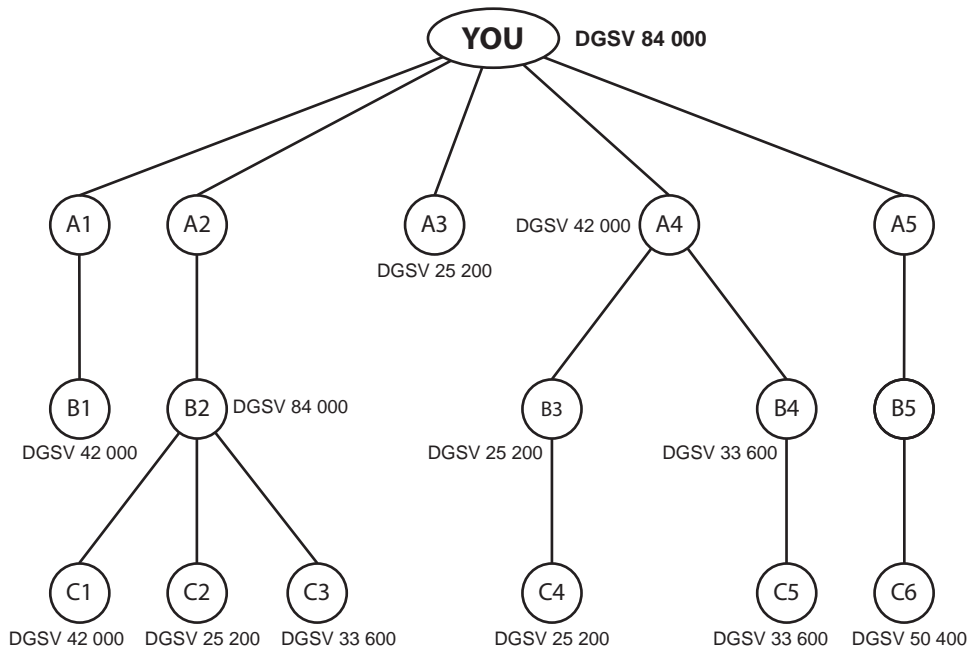

YOUR Leadership Bonus:

1<sup>st</sup> Level qualified SD:  
 $B1 + B2 + A3 + A4 + C6 = 243\,600\text{SV} \times 5.0\% = \text{CZK } 12\,180$

2<sup>nd</sup> Level and below qualified SD:  
 $C1 + C2 + C3 + B3 + B4 = 159\,600\text{SV} \times 6.5\% = \text{CZK } 10\,374$   
 $C4 + C5 = 58\,800\text{SV} \times 3.5\% = \text{CZK } 2\,058$

YOUR Leadership Bonus CZK 24 612



**Case 3**

YOU are an Executive Double Diamond (EDD) and have qualified for 37% Star Group Bonus. Every Circle (from A1 to C6) represents a SD and above. All SDs have qualified for 37% Star Group Bonus with the exception of A1, A2, A5, & B5.

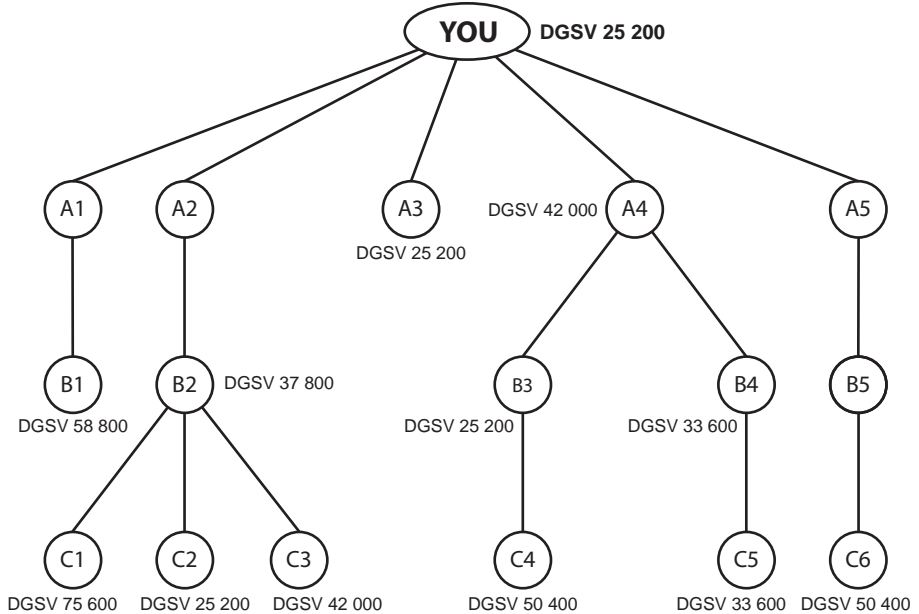

YOUR Leadership Bonus:

1<sup>st</sup> Level qualified SD:

B1 + B2 + A3 + A4 + C6

214 200SV

Add: Guarantee from Downline (B2)

4 200SV

Less: Guarantee Upline (YOU)

(30 800SV)

187 600SV X 5.0%

= CZK 9 380

2<sup>nd</sup> Level and below qualified SD:

C1 + C2 + C3 + B3 + B4

201 600SV

Less: Guarantee Upline (B2)

(4 200SV)

197 400SV X 6.5%

= CZK 12 831

C4 + C5

84 000SV X 3.5%

= CZK 2 940

YOUR Leadership Bonus

= CZK 25 151

\*YOU need to guarantee upline 56 000 DGSV.

\*B2 need to guarantee upline 42 000 DGSV.

**Case 4**

YOU are a Crown Ambassador (CA) and have 20 first generation Crown Ambassador (CAs) with 56 000 DGSV each.  
 All CAs have 20 Qualified SDs with 56 000 DGSV each.

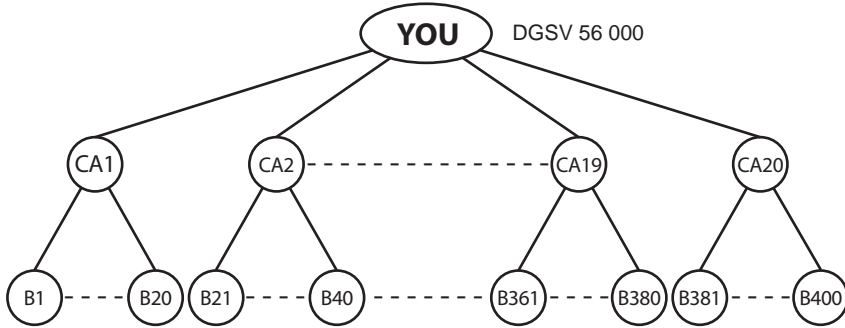

Therefore:

Your Leadership Bonus

1 <sup>st</sup> Level Qualified SD: 56 000DGSV X 20 X 5%	=	CZK 56 000
2 <sup>nd</sup> Level Qualified SD: 56 000DGSV X 400 X 10%	=	CZK 2 240 000
		<u>CZK 2 296 000</u>



7. One Time Hand Phone Cash Incentive

**EXAMPLE**

After you have sponsored 3 immediate SAs who achieved 6 000 Accumulated GPV.

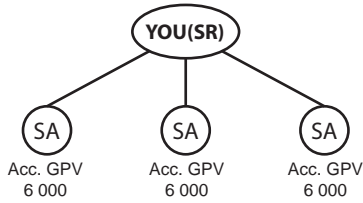

YOU are qualified to receive the One Time Hand Phone Cash Incentive amounting to EUR 150.

8. One Time Overseas Trip Cash Incentive

**EXAMPLE**

After you have 5 immediate downlines who have received their Hand Phone Cash Incentive. Then you are qualified for this One Time Overseas Trip Cash Incentive.

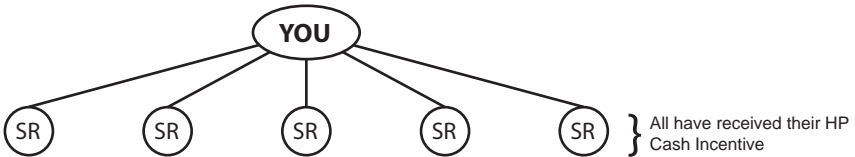

Therefore:

Once YOU have fulfilled the requirements, YOU are qualified for One Time Overseas Trip Cash Incentive amounting to EUR 1 000.



## How to become a Star Diamond within 5 months

Assumptions:

- Personal purchase of each distributor is 100 PPV per month.
- Each distributor sponsors 3 new distributors in each month.
- 1PV = 0.3SV

### 1st Month

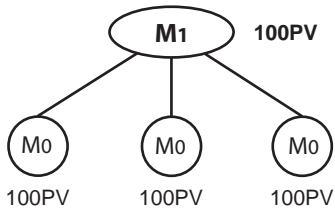

### Your status: Distributor - 400PGPV (9%)

Personal PV (PPV)	=	100PV
Personal SV (PSV)	=	840SV
Personal Group PV (PGPV)	=	400PV
Personal Group SV (PGSV)	=	3 360SV
GPV Acumulados	=	400PV

Your Bonus Income		
Group Bonus	= 3 360SV X 9%	= CZK 302,00
Less: Downlines Bonus	= (3 X 840SV X 6%)	= (CZK 151,00)
Your Bonus Income		<u><u>CZK 151,00</u></u>

**2nd Month**

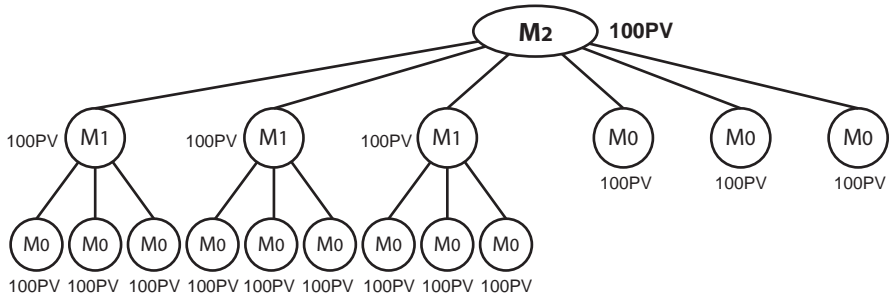

**Your status: Distributor - Accumulated 2 000 PGPV (15%)**

Personal PV (PPV) = 100PV  
 Personal SV (PSV) = 840SV  
 Personal Group PV (PGPV) = 1 600PV  
 Personal Group PV (PGSV) = 13 440SV  
 Accumulated GPV b/f = 400PV  
 Accumulated GPV c/f = 2 000PV

Your Bonus Income  
 Group Bonus = 13 440SV X 15% = CZK 2 016,00  
 Less: Downlines Bonus = (3 360SV X 9% X 3) + (840SV X 6% X 3) = (CZK 1 058,00)  
 Your Bonus Income = CZK 958,00

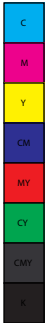

**3rd Month**

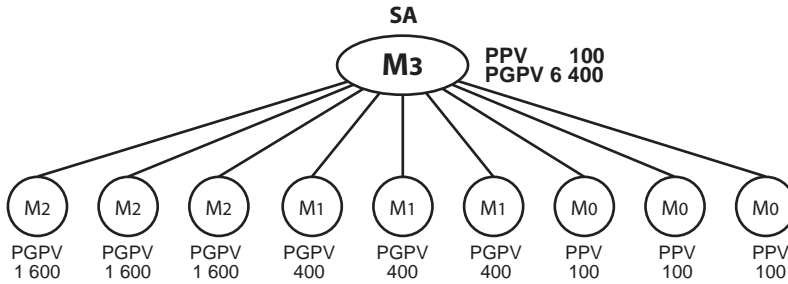

**Congratulations! You have reached more than 4 500 Accumulated PGPV and have been promoted to the position of Star Agent (SA).**

**Your Status : Star Agent - Accumulated 8 400 PGPV (25%)**

Personal PV (PPV)	=	100PV
Personal SV (PSV)	=	840SV
Personal Group PV (PGPV)	=	6 400PV
Personal Group SV (PGSV)	=	53 760SV
Accumulated GPV b/f	=	2 000PV
Accumulated GPV c/f	=	8 400PV

<b>Your Bonus Income</b>		
Group Bonus	= 53 760SV X 25%	= CZK 13 440,00
Less: Downlines Bonus	= (13 440SV X 15% X 3)	
	+ ( 3 360SV X 9% X 3)	
	+ ( 840SV X 6% X 3)	
<b>Your Bonus Income</b>		<u><u>= (CZK 7 106,00)</u></u>
		<u><u>CZK 6 334,00</u></u>



**4th Month**

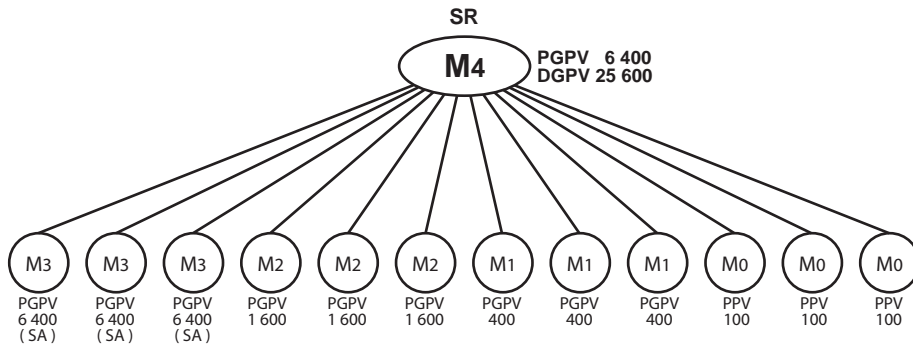

**Congratulations! You have successfully promoted 3 direct Star Agents under you, and therefore you are now a Star Ruby.**

Personal PV (PPV)	=	100PV
Personal SV (PSV)	=	840SV
Personal Group PV (PGPV)	=	6 400PV
Personal Group SV (PGSV)	=	53 760SV
Diamond Group PV (DGPV)	=	25 600PV
Diamond Group SV (DGSV)	=	215 040SV

YOUR Bonus Income			
Star Group Bonus	=	215 040SV X 31%	= CZK 66 662,00
Less: Downlines Bonus	=	( 53 760SV X 25% X 3)	
		+ ( 13 440SV X 15% X 3)	
		+ ( 3 360SV X 9% X 3)	
		+ ( 840SV X 6% X 3)	= (CZK 47 426,00)
			<b>CZK 19 236,00</b>

Development Bonus = 53 760SV X 5% X 3 = CZK 8 064,00

YOUR Bonus Income CZK 27 300,00

One Time HP Cash Incentive = EUR 150 will be converted into local currency

## 5th Month

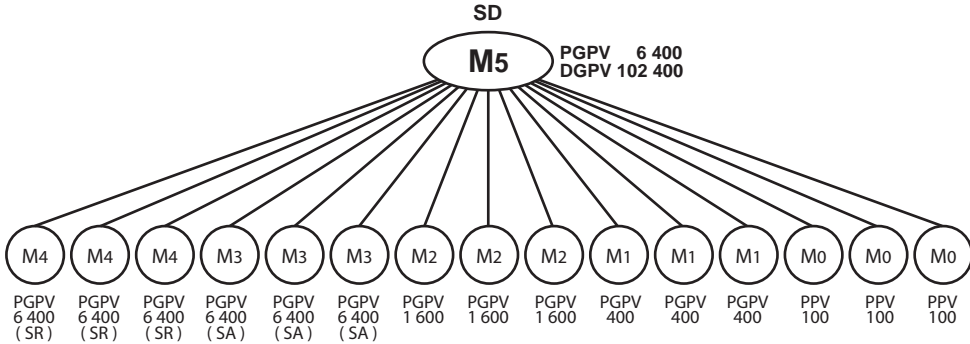

**Congratulation! You have successfully promoted 6 SAs (1st Generation) and have also met the 5 000 DGPV quota. Hence you are now a Star Diamond.**

Personal PV (PPV)	=	100PV
Personal SV (PSV)	=	840SV
Personal Group PV (PGPV)	=	6 400PV
Personal Group SV (PGSV)	=	53 760SV
Diamond Group PV (DGPV)	=	102 400PV
Diamond Group SV (DGSV)	=	860 160SV

YOUR Bonus Income

(A) Star Group Bonus	=	860 160SV X 37%	=	CZK 318 259
Less: Downlines Bonus	=	(215 040SV X 31% X 3)		
		+ ( 53 760SV X 25% X 3)		
		+ ( 13 440SV X 15% X 3)		
		+ ( 3 360SV X 9% X 3)		
		+ ( 840SV X 6% X 3)	=	<u>CZK 247 413</u>
				<b>CZK 70 846,00</b>

(B) Development Bonus

1 <sup>st</sup> Level	=	53 760SV X 6 X 5%	=	CZK 16 128
2 <sup>nd</sup> Level	=	53 760SV X 9 X 4%	=	<u>CZK 19 353</u>
				<b>CZK 35 481,00</b>

(C) International profit Sharing

Assumption:

i ) IPS Fund	=	CZK 336 000
ii ) Total IPS Point for all Qualifiers	=	42 000 000 pts
iii) YOUR IPS Point for the month	=	860 160SV X 100%
	=	<u>860 160 pts</u>

YOUR International Profit Sharing

=	CZK 336 000	X	$\frac{860 160 \text{ pts}}{42 000 000 \text{ pts}}$	=	<u><b>CZK 6 881,00</b></u>
---	-------------	---	--	---	----------------------------

YOUR Bonus Income

**CZK 113 208,00**